

CAMPA

sélection **numéro 93** TRIMESTRIEL PRINTEMPS
du 16/02 au 04/04/15

DÉCOUVREZ NOS FINANCEMENTS



LUCAS G
focus on performance

FINANCEMENT
5 campagnes à taux **0%**⁽¹⁾

5x2 350^{HT} €

**PAILLEUSE
CASTOR+ 20RC
LUCAS G**

- Commande électrique confort.
- Démêleur mécanique et peigne fixe.
- Goulotte droite.
- Boîtier bi-vitesse.
- Porte arrière ramasseuse.
- Capacité : 2 m³.



⁽¹⁾ Offre de financement exceptionnelle voir au dos p.32.



Offert
Prise Mach 2
valeur 100 €

à partir de
1 980^{HT} €

**PINCE BALLES ENRUBANNÉES
MANUBAL C40**

- MX**
- Balles de diam. 0,90 à 1,80 m et jusqu'à 1200 kg.
 - Bras flottants avec ouverture/fermeture synchronisée.
 - Clapet anti-retour de série.
 - Attelage Euro ou MX Master-Attach.

Option : Power Control System
pour réguler la force de serrage

MX
A HAUTEUR DE VOS EXIGENCES



Les meilleures offres



makes a difference*
chez votre distributeur **CAMPA**



Un Body warmer
CAMPA

Offert
voir page 22



**NHP EAU CHAUDE
HDS 7/16 CX TRI
KÄRCHER**

- Triphasé 160 bars.
 - 700 litres/h.
 - Gamme compacte avec flexible 15 m.
- Réf. : 11732200

1 Tapis de coffre Offert*



*Pour 100€^{HT} d'achat minimum dans les magasins participants.

Retrouvez-nous !! sur **Facebook / campa.net**



LE MEILLEUR DE LA TECHNIQUE AU MEILLEUR PRIX

CAMPA

CENTRE DISTRIBUTEUR

3 raisons

pour **INVESTIR**

“l'intérêt c'est l'intérêt”



1 Des taux **historiquement bas**



2 Des financements **sur mesure**



3 **Un seul** interlocuteur



LE MEILLEUR DE LA TECHNIQUE AU MEILLEUR PRIX

MÉLANGEUSE PAILLEUSE SPIRMIX JET GOULOTTE SMART

LUCAS G

- Large gamme de 12 à 26 m³.
- Cuve roulée pour un mélange homogène plus rapide.
- Goulottes de paillage et de distribution SMART.
- Paillage à 19 m de profondeur, 12 m vers l'avant et 12 m vers l'arrière.
- Démêleur mécanique entre la cuve et la turbine pour un paillage régulier et performant.



Goulotte SMART, jusqu'à 19 mètres de profondeur



DÉSILEUSE DISTRIBUTRICE PAILLEUSE CASTOR 60 GUC

LUCAS G

- Démêleur à entraînement mécanique.
- Griffes arrondies et renforcées pour une bonne pénétration.
- Turbine bi-vitesse mécano-soudée avec 6 pales.
- Contre-couteaux de goulotte qui évitent le bourrage.
- Peigne hydraulique.
- Capacité : 6 m³.



LUCAS G
focus on performance



PAILLEUSE TRAÎNÉE TR120D

CALVET SAS

- Dispositif balles rondes et enrubanées.
- Contrôle d'effort fond mouvant.
- Démêleur du haut basculant breveté.
- Largeur intérieure de caisse 2,80 m x 1,40 m.
- Polyvalence distribution-paillage balles rondes et rectangulaires.

Réf. : TR120D



FINANCEMENT
4 campagnes
à taux **0%**⁽²⁾

4x 950 € HT

DÉROULEUSE DF

SUIRE

- Bras de chargement réglable.
- Chaîne à galets évitant l'usure prématurée de la chaîne et du caisson.
- Double sens de rotation.
- Clapet de maintien.

Option : Système d'autorégulation du paillage breveté

Réf. : DF+BRAS



SUIRE
EUROTECHNICS AGRI

LES PLUS CAMPA
Caisse inclinable
Dents escamotables



DÉROULEUSE PAILLEUSE ROTATION HYDRAULIQUE

CALVET SAS

- Dents escamotables.
- Déroulage droite, gauche, arrière.
- Bras de chargement à réglage hydraulique.
- Rotation hydraulique par moteur et roue dentée.
- Repliage hydraulique du pailleur sous la caisse toutes positions.

Réf. : DRHP

PAILLEUSE DOUBLE DÉMÊLEUR 2D2

EUROMARK

- 2 démêleurs S.D.E.
- Système POWERDRIVE démêleurs mécaniques débrayables breveté.
- Turbine double flux avec 8 pales TWIN boulonnées.
- Carter inox démontable de série.
- Caisse monocoque.
- Porte arr. hydrau. 1200 kg de série.
- Fond et double fond démontables.



Disponibilité selon points de vente. Prix conseillés sans reprise pour paiement comptant et enlèvement des matériels non montés.

(2) Offre de financement exceptionnelle sur toute la gamme Eurotechnics, valable jusqu'au 04/04/2015. Voir conditions d'obtention auprès du réseau de Partenaires Agréés EUROTECHNICS.

CAMPA
CENTRE DISTRIBUTEUR

PREMIUM

**Remorques
Chevance**
www.remorques-chevance.com



FINANCEMENT
5 campagnes
à taux **0%** ⁽¹⁾

CAN PREMIUM

5x7 399€ HT

REMORQUE RCM 210 FARMER GV

**LES PLUS
CAMPA** **41 m³**
en version ensilage
acier DOMEX HLE

CHEVANCE

- Pneus VREDESTEIN FLOTATION TRAC.
- Tandem suiveur à bielles 150 mm COLAERT.
- Porte arrière ouverture hydraulique.
- Tôle de fond 5 mm DOMEX.
- Tôle de côté 4 mm DOMEX.
- Côtés 1,5 m.
- Report de charge.

Réf. : 21751FGV



CU	Larg	Long	m³	
21	2,36	7,90	27,5	650/55 R 26,5

4



A l'épreuve du temps



Choix des équipements arrière,
dispositif de nivellement
ou rouleau



DÉCHAUMEUR CROSSLAND

GRÉGOIRE BESSON

- Déchaumeur à 3 rangées de dents.
- Espacement entre dents 230 mm.
- 470 kg au déclenchement.
- Dispositif de nivellement à disques ou CrossBoard.
- Nouveau rouleau sillonneur Impak pour les conditions difficiles.

Réf. : **CROSSLAND**

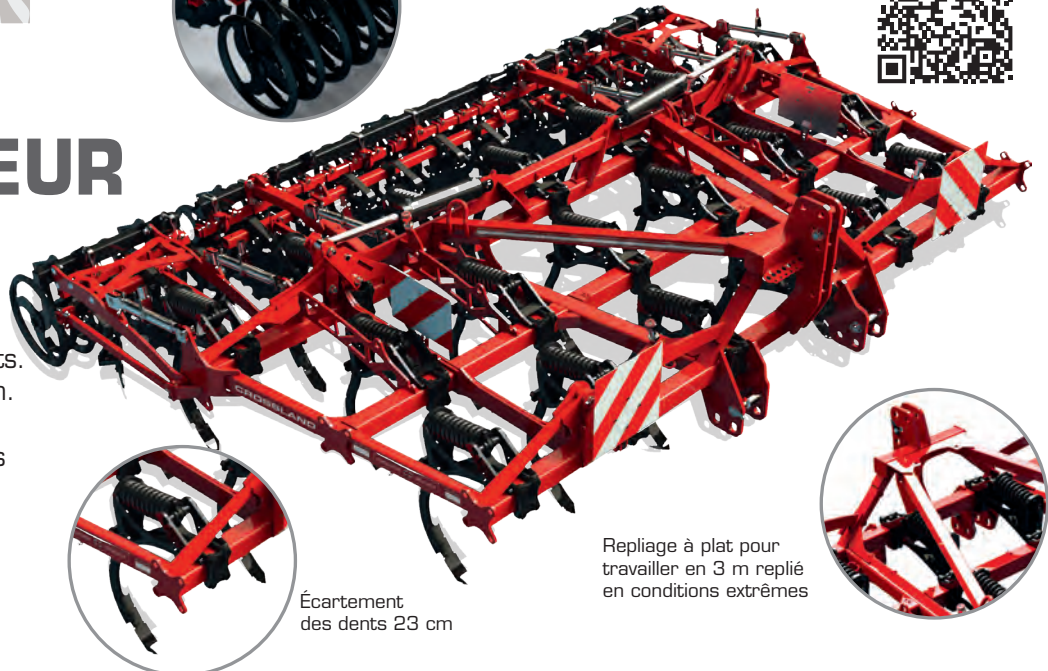

Écartement
des dents 23 cm

Repliage à plat pour
travailler en 3 m replié
en conditions extrêmes



Disponibilité selon points de vente. Prix conseillés sans reprise pour paiement comptant et enlèvement des matériels non montés.

(1) Offre de financement exceptionnelle voir au dos p.32.

CAMPA
PREMIUM



**SOUCHU
RABE**

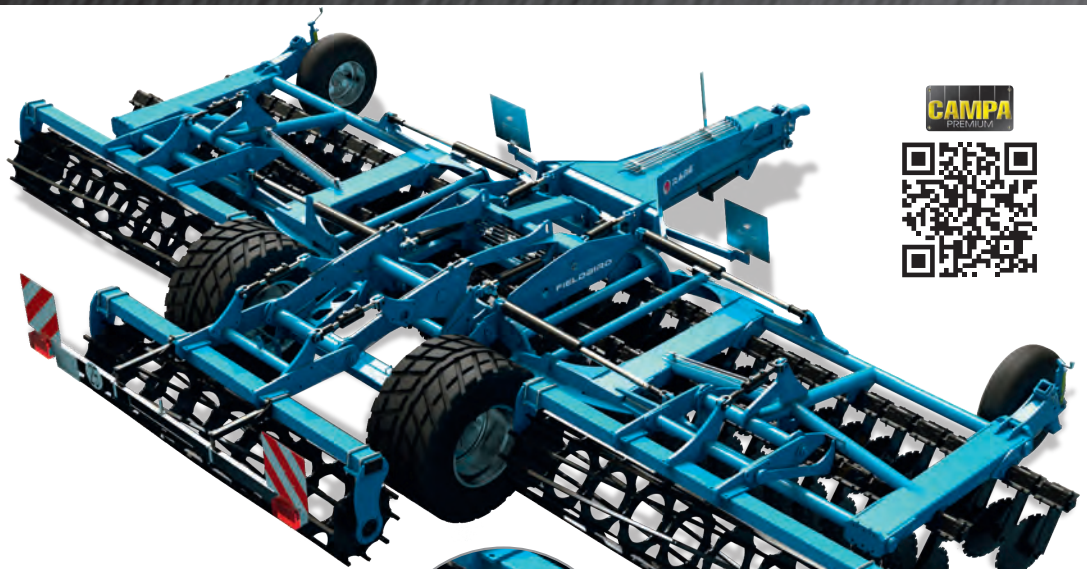

DÉCHAUMEUR À DISQUES FIELD-BIRD

SOUCHU

- Gamme Field-Bird de 3 à 9 m
- Homologation DRIRE.
- Choix des équipements arrière, rouleau barres, double rouleau barres, sillonneur...
- Choix du diamètre du disque 46, 51 ou 56 cm.
- Débit de chantier important et coût d'intervention maîtrisé.



Large gamme de rouleaux au choix



Disque 46, 51 ou 56 cm au choix. Paliers sans entretien.

**LES PLUS
CAMPA**
Matériel
HOMOLOGUÉ DRIRE

5x5 775^{HT} €



5

SEMOIR DISC-O-SEM SILVER PM

AGRISEM

- Herse rotative actimulch avec dents à démontage rapide.
- Barre niveleuse arrière.
- Rouleau packer Ø 530 mm.
- Semoir pneumatique 1 000 l. DPAAE par radar.
- Traceur.
- Terminal de gestion de semis A-CONTROLER.

Réf. : **SILVERPMA3M**

FINANCEMENT
5 campagnes
à taux **0%**⁽¹⁾



Large accès de 1,70 m à la trémie de 2 000 l.



Distribution acier inox
Double sortie diam. 70 mm
Débit 0,4 à 250 kg/ha

Rampes de semis "minimum tillage"
Pression 120 kg/élément



BROYEURS

DESVOYS



FINANCEMENT
5 campagnes
à taux **0%**⁽¹⁾

5x 1 765^{HT} €

BROYEUR DR4 320 DT

DESVOYS

- Double entraînement 2x3 courroies.
 - Monorotor équipé de couteaux Y.
 - Diamètre de coupe 650 mm.
 - Tôle de blindage et 2 roues 10/75x15,3 incluses.
- Réf. : 4333 + 0727

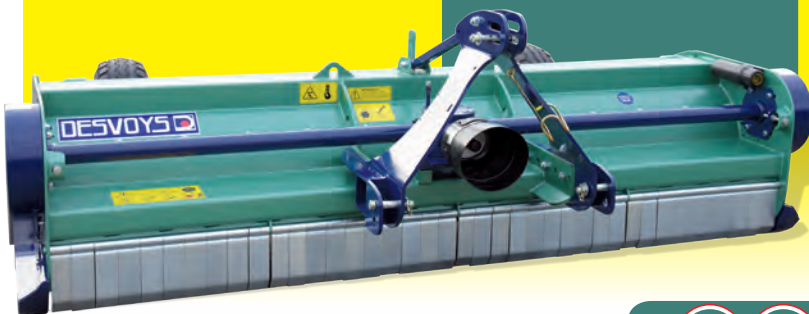

MASCHIO

BROYEUR TIGRE 300

MASCHIO

- Attelage déportable.
- Patins, rouleau, marteaux.
- Déport hydraulique.

Réf. : M93930014 + M99600529



**Quantité,
LIMITÉE**

FINANCEMENT
4 campagnes
à taux **0%**⁽³⁾

4x 1 425^{HT} €

BROYEUR D'ACCOTEMENT GIRAFFA 185

MASCHIO

- Broyeur d'accotement 185 m.
- Déport et inclinaison hydrauliques.
- 540 tr/min.
- Grande aspiration.
- Attelage cat. 2-3 avec rotule de mise à niveau automatique.
- Boîtier 540 tr/min avec roue libre incorporée.
- DSW système avec double position du rouleau.

Réf. : M9361821410_P

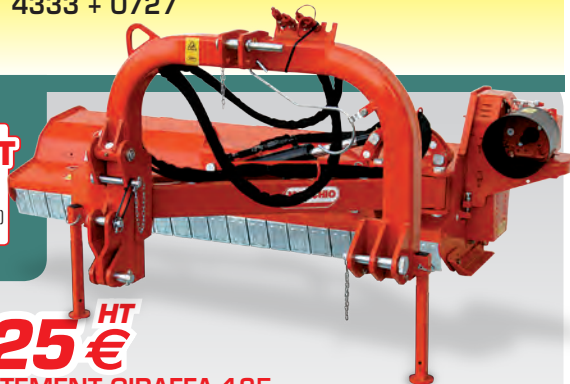

DESVOYS

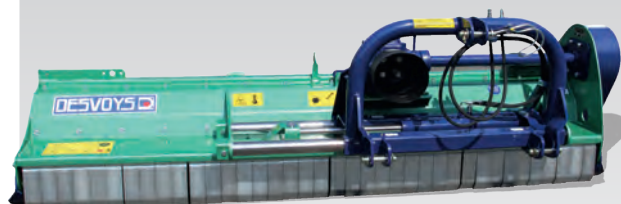

à partir de

7 315 €^{HT}

BROYEUR DMF STANDAR

DESVOYS

- Broyeur d'accotement.
- Déport et inclinaison hydrauliques.
- Rotor 6 rangées de marteaux.
- Transmission tube étoile.
- Rouleau type entreprise.

Existe en 1,60, 1,80 et 2,00 m



à partir de

6 100 €^{HT}

BROYEUR MASTER-FIELD

DESVOYS

- Attelage sur coulisseau 550 mm.
- Monorotor.
- Caisse avec tôle de blindage 10 mm.
- Double contre-couteau amovible.
- Boîtier 145 CV roue libre.
- Patins de série.

Existe en 2,35, 2,70 et 3,10 m



à partir de

8 840 €^{HT}

BROYEUR DMF ENTREPRISE

1,80 M

DESVOYS

- Broyeur d'accotement 1,80 m.
- Boîtier 145 CV régime 540 tr/min.
- Déport et inclinaison hydrauliques.
- Rotor 4 rangées de marteaux.
- Rouleau réglable en 3 positions.
- Protection du carter latéral.
- Caisse et tôle de protection 8 mm.

Réf. : 3920



Disponibilité selon points de vente. Prix conseillés sans reprise pour paiement comptant et enlèvement des matériels non montés.

(1) Offre de financement exceptionnelle : voir au dos p.32.

(3) Offre de financement exceptionnelle sur les produits MASCHIO GSPARDO sélectionnés, valable jusqu'au 04/04/2015. Voir conditions d'obtention auprès du réseau de Partenaires Agréés MASCHIO France.

5x5 340^{HT} €

rousseau

ÉPAREUSE KASTOR INITIALE 500 PA

ROUSSEAU

- Épaveuse TP 3 points 5 m et rotor 70 CV.
- Bras avancé sur pivot 110° avec sécurité et fonction de renversement.
- Réservoir 120 l et refroidisseur.
- Commande monolevier proportionnelle.
- Compteur horaire, pare-choc et feux.
- Entraînement indirect.
- Rotor 1,20 m à fléaux FORGEX.



FINANCEMENT
5 campagnes à taux **0%**⁽¹⁾

9 990^{HT} €

DÉBROUSSAILLEUSE ARTHÉA 460

ROUSSEAU

- Portée 4,62 m.
- Rotor 1 m.
- Suspension oléopneumatique.
- Puissance rotor 42 CV.
- Sécurité mécanique.
- Commande électrique.

Réf. : ARTHEA460

Offert
1 jeu de fléaux pour les 10 premières commandes

LES PLUS
CAMPA
Commande électrique

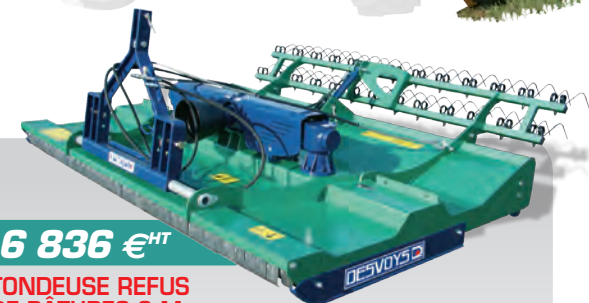

6 836 €^{HT}

TONDEUSE REFUS DE PÂTURES 3 M

DESVOYS

- Attelage cat. 1 et 2 déportable.
- 2 rotors à couteaux escamotables.
- Rouleau type entreprise.
- Prédisposition aérateur.

Option : Aérateur arrière hydraulique, kit signalisation, déport hydraulique

Réf. : 1138

DESVOYS

OFFERT

Déport hydraulique



16 650^{HT} €

BROYEUR BGL 460

ROUSSEAU

- Largeur de travail 4,60 m.
- 3 rotors de 3 lames mobiles.
- Hauteur de coupe 26 et 400 mm.
- Puissance du boîtier principal 250 CV et boîtiers rotors 111 CV.
- 8 roues 600 x 9 -10 PR.
- Cardan grand angle.
- Accrochage sur barre oscillante.

Réf. : BGL460



ÉPAREUSE ALTEA 500 PA

ROUSSEAU

- Commande basse pression.
- Mise en route électrique et double sens de rotation.
- Rotor 1,2 m entraînement indirect.
- Puissance 55 CV.
- 60 fléaux Forgem et manille de 14.
- Bras en S avancé de 60 cm, portée de 5,05 m.
- Refroidisseur et accumulateur oléopneumatique.
- Pivot 110°.



1 300



DANS VOTRE CENTRE CAMPA

NOUVEAUTÉ 2015

DÉCHAUMEUR DISCOFLEX

GRÉGOIRE BESSON

- Disques 620 mm dégagement et pénétration jusqu'à 12 cm.
- Angle d'attaque du disque et de lame réglable.
- Poids par disque à 110 kg.
- Paliers, arbres, bras monoblocs et ressorts traités.



A l'épreuve du temps



DÉCHAUMEUR DISC-O-MULCH GOLD 3M

AGRISEM

- Moyeux SRE garantis 5 ans.
- Nouveaux disques mulcheurs Ø 610 mm / Ø 560 mm.
- Rouleau T-SEM.
- Un déchaumage précis et rapide en toutes conditions.

Réf. : GOLD3M



3 clics
pour pré-réserver
www.campa.net

FINANCEMENT
3 campagnes
à taux **0%**⁽⁴⁾

8

VIBRO-CULTEUR POLYSOL

CARRÉ

- Dents 45 x 12 à grand dégagement.
- Attelage 3 points en chape cat. 2.
- Bâti tube 100 x 8 mm avant et arrière.
- Traverse plat 100 x 10.
- Barre porte-dents acier 50 x 15.
- Bride épaisseur 8 mm.
- Repliage hydraulique 2 vérins à 3 m.

Option : Rouleaux, planches avant au choix

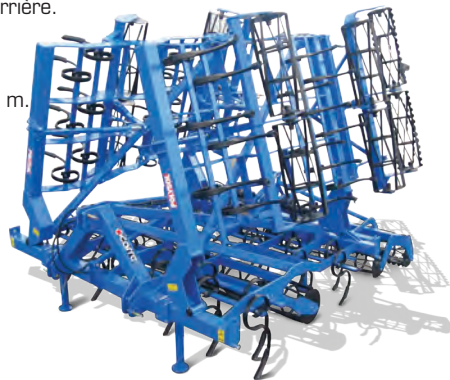

CHARRUE RW6

GRÉGOIRE BESSON

- Charrue portée à largeur variable.
- Simplicité et précision de réglage.
- Endurance et compétitivité.
- Large choix d'équipements.
- 4 à 5 corps conçue pour les tracteurs de 110 à 180 CV.

Réf. : RW6



A l'épreuve du temps



PRÉPARATEUR STURMVOGEL SOUCHU

- Préparateur de lit de semence 6 m.
- Tôle de nivellement.
- 4 rangées de dents.
- Double rotoherse

Réf. : SB6001L



SOUCHU RABE



CHARRUE ALBATROS V 120

SOUCHU

- Charrue portée réversible.
- Réglage progressif de la largeur de travail variant.
- Sécurité boulons (4+1).
- Charrue compacte, avec roue de terrage.

Réf. : V120

Disponibilité selon points de vente. Prix conseillés sans reprise pour paiement comptant et enlèvement des matériels non montés.

(4) Offre de financement exceptionnelle sur le DISC-O-MULCH, valable jusqu'au 04/04/2015. Voir conditions d'obtention auprès du réseau de Partenaires Agréés AGRISEM.

SEMOIR MONOGRaine NG+4 EXTEND

MONOSEM

- Semoir monograinne 6 rangs avec inter-rang variable hydrauliquement.
- Fertiliseur avec trémie grande capacité de 1 020 l (en option).
- Boîte de distance latérale.
- Systèmes FertiDrive et MicroDrive (entraînement par variateur du fertilisateur et du Microsem).



MONOSEM

**FINANCEMENT
PERSONNALISÉ⁽⁵⁾
CAMPA**

AGRISEM[®]
INTERNATIONAL



9 980^{HT} €

TRÉMIE FRONTALE DISC-O-SEM 1000 L

AGRISEM

- Réglage de la vitesse par moteur électrique et radar.
- Polyvalence toute l'année.

Réf. : DSF1000

9



SEMOIR MONOGRaine MTE 6 RANGS

GASPARDO

- Roues de tassement "V" caoutchouc.
- Roues de transmission 6,50-15.
- Double transmission.
- Traceurs hydrauliques.
- Réglage centralisé SPEEDY SET.
- Doseurs d'engrais MINIMAX.

Réf. : MTE6.7

GASPARDO

**FINANCEMENT
4 campagnes
à taux 0%⁽³⁾**

SULKY



SEMOIR PNEUMATIQUE PORTÉ KRONOS

SULKY

- Jusqu'à 55 ha/jour en 6 m.
- Précision, un semoir à dents qui maîtrise sa profondeur de semis.
- Plus de dégagement et moins de bourrages.
- Le rouleau intégral vous économise un roulage post-semis.
- Gamme : 4,80 - 5,60 - 6 m repliable.

COMBINÉ XEOS PRO CULTILINE HR

SULKY

- Boîtier et lamier garantis 3 ans.
- Défecteurs antibillonnage rallongés.
- Rouleau packer à réglage centralisé à décroisseurs carbure.
- Paliers ultra-robustes
- Nouvelles dents peu tirantes 330 x 18 mm.

CAMPA
CENTRE DISTRIBUTEUR

Disponibilité selon points de vente. Prix conseillés sans reprise pour paiement comptant et enlèvement des matériels non montés.

(3) Offre de financement exceptionnelle sur les produits MASCHIO GASPARDO sélectionnés, valable jusqu'au 04/04/2015. Voir conditions d'obtention auprès du réseau de Partenaires Agréés MASCHIO France.

(5) Offre de financement exceptionnelle sur les produits sélectionnés par SOCODICOR, valable jusqu'au 04/04/2015. Voir conditions d'obtention auprès du réseau de Partenaires Agréés SOCODICOR-CAMPA.

OUTILS ANIMÉS - ROULEAUX

ROULEAU ROLLMOT 950

QUIVOGNE

Option : Bac à pierre, planche niveleuse

Existe en 6,30 et 8,30 m.

Réf. : 164120

La référence
du marché

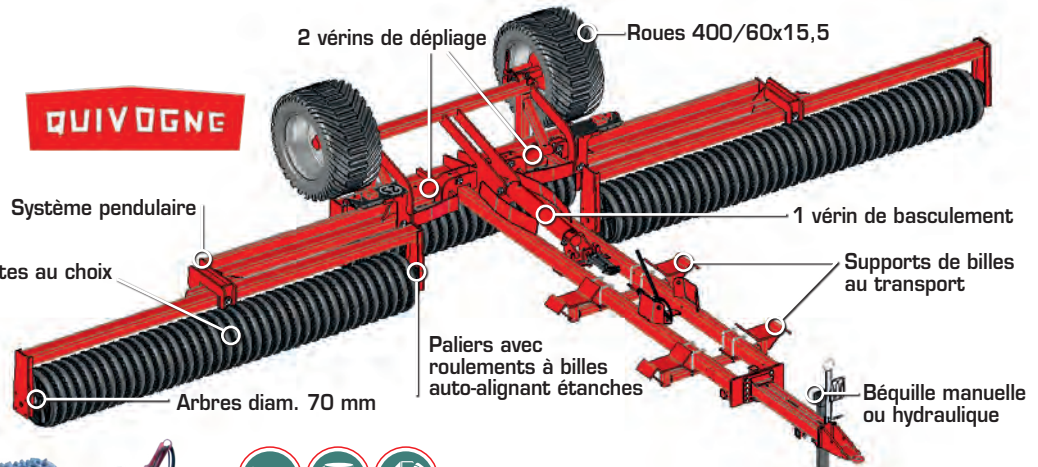

3 110 11,5/80X15,3

FINANCEMENT
3 campagnes
à taux 0%⁽²⁾

3x 2 419 €^{HT}
ROULEAU ROLLPACK 6,25 M

JEAN DE BRU

- Billes Cambridge adoucies COA 500/520 mm.
- Répartiteur de poids SPRINGFLEX.
- Arbres 70 mm.
- Verrouillage des éléments latéraux au transport.



ROULEAU AVANT RLP QUIVOGNE

QUIVOGNE

- Outil avant polyvalent : 10 choix de rouleaux.
- Attelage poussé-directionnel.
- Double rangée de dents vibrantes.

Option : Planche niveleuse, fonte ductile

10

MASCHIO



HERSE ROTATIVE 6 M REPLIABLE AQUILA

MASCHIO

- Lamier double caisson.
- Repliage hydraulique.
- 4 rotors au m avec pare-pierres Quick-plus.
- Démontage rapide des dents Quick-fit.
- 2,4 m au transport avec sécurité hydraulique.
- Dent efface trace centrale.
- Rouleau réglable par broches et lame niveleuse par manivelles.
- Sortie PDF arrière.

GAMES CV 300 6 M tr_{min} 1000



4x 2 900 €^{HT}

HERSE ROTATIVE DM RAPIDO + 3000

MASCHIO

- Décrochage rapide des lames Quick-fit.
- Protection contre les pierres Quick-plus.
- Lame niveleuse arrière.
- Lamier renforcé double caisson 4 rotors/m.
- Rouleau cage 450 mm réglable par broche.

Réf. : M98P30101_P + M90B30810_P

OUI CV 180 tr_{min} 540/1 000

FINANCEMENT
4 campagnes
à taux 0%⁽³⁾

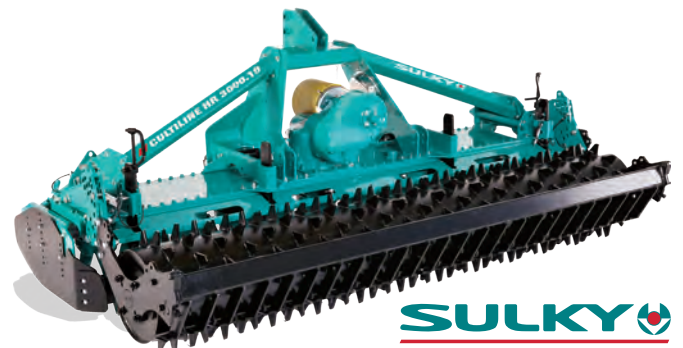

HERSE ROTATIVE CULTILINE HR SÉRIE 1000 SULKY

- 4 rotors au m pour limiter la résistance à la traction.
- Démontage rapide des dents.
- Barre niveleuse à réglage centralisé.
- Support de décrochtoirs escamotable.
- Gamme de 2,5 à 8 m repliable.

Option : Efface-traces non-stop

ENGAGEMENT
SULKY
Garantie
3 ans

Disponibilité selon points de vente. Prix conseillés sans reprise pour paiement comptant et enlèvement des matériels non montés.

(2) Offre de financement exceptionnelle sur toute la gamme Eurotechnics, valable jusqu'au 04/04/2015. Voir conditions d'obtention auprès du réseau de Partenaires Agréés EUROTECHNICS.

(3) Offre de financement exceptionnelle sur les produits MASCHIO GSPARDO sélectionnés, valable jusqu'au 04/04/2015. Voir conditions d'obtention auprès du réseau de Partenaires Agréés MASCHIO France.

REMORQUES - BÉTAILLÈRES



5x5 925^{HT}€

BENNE PLATINIUM 240 C

LEGRAND

- Essieu tandem 130 mm 10 lames suiveur, roues BKT.
- Côtés 1,5 m avec hublot verre et rehausses aluminium 30 cm.
- Bannage compresseur, porte-bâche et crochets.
- Béquille hydraulique, flèche ressort et bac de rangement Kevlar.
- Gyrophare + pré-équipement 2nd et garde-boue galva.

Réf. : P240C

LES PLUS
CAMPA
Essieu suiveur carré 130
Freins 406 x 120



5x4 770^{HT}€

BENNE PLATINIUM 220 C

LEGRAND

- Côté 1,4 m, hublot verre.
- Rehausses aluminium 30 cm.
- Bannage compresseur.
- Porte hydraulique.
- Gyrophare + pré-équipement 2nd.
- Boggie suiveur 130 mm 7 lames et garde-boue.

Réf. : P220C



COSNET
Le partenaire de l'éleveur



BÉTAILLÈRE BD 94

MASSON

- Portillon 1 m.
- Béquille hydraulique.
- Châssis 4 longerons.
- Caisse renforcée.
- Pont à ossature renforcée.

Option : Nombreuses options disponibles

Réf. : BD94

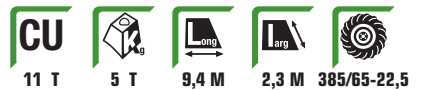

5x2 599^{HT}€

PLATEAU TRANSPORTEUR 17

COSNET

- Echelons et flèche galvanisés.
- Freinage hydraulique.

Option : Rehausse d'échelons

Réf. : 1110388



OFFRE EXCLUSIVE
CAMPA
CENTRE DISTRIBUTEUR

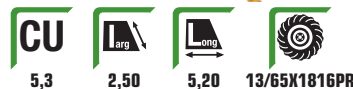

5 990^{HT}€

BÉTAILLÈRE PRIMO 8.10

COSNET

- Pour 8-10 bêtes.
- Portes AR à ouvertures indépendantes.
- Peinture polyuréthane type poids lourd.
- Passage de roues à faible encombrement.
- Anneau d'attelage réglable en hauteur.
- Porte de chargement AR.

Option : Roue de secours

Réf. : 1110135

Disponibilité selon points de vente. Prix conseillés sans reprise pour paiement comptant et enlèvement des matériels non montés.

(1) Offre de financement exceptionnelle voir au dos.



PULVÉRISATEURS - ÉPANDEURS



The Sprayer

3 clics
pour pré-réserver
www.campa.net

PULVÉRISATEUR NAVIGATOR ECHO 3 000 L.

HARDI

- Cuve de rinçage de 500 l.
- Rampe acier DELTA 21 ou 24 m.
- Électrodistributeur, repli indépendant et correcteur de devers.
- Contrôleur DPAE de type HC 5500.
- Régulation de type EVC.
- Pompe à membranes HARDI 463 - 276 l/min.
- Incorporateur 25 l TurboFiller.
- Pneumatiques 300/95R46 et garde-boue.
- Coffre de rangement intégré.

Réf. : NAVIGATOR

Équipements supplémentaires :

AutoTrack : flèche automatique.
Coupure par GPS SprayRover.
Circulation BoomPrime.
Kit de dilution. Tuyau de remplissage.



Simple et performants !

PULVÉRISATEUR PORTÉ MAGNA

HARDI

- Réglage électrique de série.
- 800, 1 000 et 1 200 litres.
- Rampes acier manuel MB de 12 m.
- Rampe acier hydraulique HYS 2 bras 12 m.
- Rampe acier hydraulique HYS 3 bras 15 m.
- Pompe à membranes HARDI.

Réf. : MAGNA



EVRARD
Performant pour longtemps

PULVÉRISATEUR TRAINÉ METEOR 4200

EVRARD

- Régulation DPAE et technologie BUS CAN.
- Suspension EVRARD à ressort hélicoïdal.
- Amortisseur central intégré et flèche suspendue.
- Rampe aluminium de 24 à 40 m.
- Cuve de rinçage 550 l avec 3 buses.
- Incorporateur 35 l TurboFiller.
- Gabarit routier réduit.



ÉPANDEUR D'ENGRAIS 1 500 L.

CALVET SAS

- Capacité 1500 l. Hauteur de chargement 1,21 m.
- Largeur de trémie 2,48 m.
- Montage de rampes réglables.
- Fond, vis de trémie, grilles d'ouverture en inox.
- Branchement en série des deux moteurs.

Réf. : R1500



6



570

Disponibilité selon points de vente. Prix conseillés sans reprise pour paiement comptant et enlèvement des matériels non montés.

PULVÉRISATEURS - ÉPANDEURS



Cabine position haute/basse



AUTOMOTEUR LASER FRONT CAB

TECNOMA

- Cabine panoramique montée sur glissière = accessibilité inégalée.
- 3 modèles : 2 300, 4 200, 5 200 litres.
- Moteur Deutz 217 ou 245 CV.
- Rampe de 24 à 44 mètres (acier ou aluminium).

Option : Voie variable hydrauliquement



Tecnoma 
Green'novation solutions



  
FINANCEMENT
PERSONNALISÉ⁽⁵⁾

PORTÉ XENIS 1500 L

TECNOMA

- Incorporateur et accessoires intégrés.
- Pack vannes simplifié.
- Rampes de 15 à 21 m.

Réf. : XENIS



PULVÉRISATEUR TRAÎNÉ TECNIS 6000

TECNOMA

- Châssis acier HLE à suspension AXAIR.
- Réservoir 6 000 l et cuve de rinçage 600 l, 4 Lav'tons et lave-mains 20 litres.
- Pack vannes pour mise en œuvre aisée.
- Régulation DPAE avec commande électro-hydraulique indépendante.
- Rampes en acier ou alu de 24 à 42 m et cuves 3 500 et 4 500 l.

Option : Essieu suiveur avec angle de braquage 30°

13



DISTRIBUTEUR D'ENGRAIS DX 20

SULKY

- Fond de trémie à double cône.
- Pale ECOBORD pour contraintes environnementales d'épandage en bordure.
- Défecteur central inox de bordure demi-largeur.
- Commande des trappes par téléflexibles (câbles inox - gaine téflonnée) ou hydraulique.

Réf. : DX20

SULKY 

à partir de

9 990 HT €

DISTRIBUTEUR D'ENGRAIS DX 30+VISION WPB

SULKY

- Largeur d'épandage 12 à 36 m, capacité 1 500 l.
- Commande hydraulique des trappes.
- Dispositif de bordure TRIBORD 2D à commande en cabine inclus.
- Réglage de débit automatique.
- Pesée en continu.
- Éclairage et signalisation.
- Capteur de vitesse inclus.

Option : Rehausse jusqu'à 3 000 l., bâche

Réf. : 296125+208402



**NOUVEAUTÉ
2015**

Disponibilité selon points de vente. Prix conseillés sans reprise pour paiement comptant et enlèvement des matériels non montés.

(5) Offre de financement exceptionnelle sur les produits sélectionnés par SOCODICOR, valable jusqu'au 04/04/2015. Voir conditions d'obtention auprès du réseau de Partenaires Agréés SOCODICOR-CAMPA.

CAMPA
CENTRE DISTRIBUTEUR

3 620^{HT} €

FENDEUSE F23 FARMER IPDF

RABAUD

- Puissance 23 t.
- Dégagement 1,15 m.
- Coin tranchant monté sur plaque anti-usure.
- Entraînement PDF 540 tr/min pompe 60 l/min avec huile et cardan.
- Conforme à la norme européenne EN609-01.
- 2 vitesses AUTOSPEED de descente du vérin.

Réf. : 70061C



670

Rabaud

Le sens de l'innovation



Puissante pour l'utilisation en copropriété

1 390 €^{HT}

FAGOTEUSE DE BÛCHES RABAUD

- Attelage 3 points et/ou sur châssis fendeuse FARMER.
- Fagot de 1 ou demi-stère.
- Système de tension des liens.
- Support de bobines.

Réf. : 70507A - 70506A



OFFERT
2 bobines de fil
valeur 120 €

3 190^{HT} €

FENDEUSE F18 PDF AVEC TREUIL

RABAUD

- Puissance 18 t.
- Dégagement 1,08 m.
- Vérin escamotable avec 2 vitesses de descente MANU2SPEED.
- Entraînement PDF 540 tr/min, pompe 35 l/min avec huile et cardan.
- Conforme à la norme européenne EN609-01.
- Hauteur de rangement 1,80 m.

Réf. : 70075C+70077C



OUI



390

14

1 120 €^{HT}

SCIE PRO PDF Ø 700 CARBURE COLLINO

- Double protection de lame pour plus de sécurité.
- Carter pour éjection de sciure.
- Renvoi d'angle en fonte/acier sur PDF.
- Rouleau anti-retournement du bois.
- Support du bois avec deux rouleaux téflon réglables.

Réf. : 731SCM700C



192



OFFERT
Cardan limiteur de couple

1 890 €^{HT}

FENDEUSE 17 TONNES KRPAN

- Passage de bûches 110 cm.
- Course 100 cm : réglable à la descente et à la montée.
- Vérin escamotable pour transport.
- Distributeur 2 vitesses automatique.
- Lève-bûches.
- Coin de fendage sur glissière en bronze avec graisseurs.

Réf. : 723CV17Meco



2 500^{HT} €

TREUIL 5.5T

KRPAN

- Tablier renforcé.
- Grille de protection pivotante.
- Frein de charge à sangle.
- Frein de tambour antidéraillement.
- Treuil avec réducteur de vitesse.
- Câble 100 m diam. 10 mm densifié haute résistance.

Réf. : 7135.5ER/C



344



OUI



OFFERT
Poulie de renvoi
5 t et cardan



4 455^{HT} €

COMBINÉ PROPLUS SCIE+FENDEUSE+TAPIS 5 M PDF COLLINO

- Tapis 5 m hydraulique indépendant galvanisé en 3 parties.
- Bande de tapis largeur 40 cm reliée par des barrettes métalliques.
- Nouveau carter pour éjection de sciure et châssis entièrement renforcé.
- Rouleau antiretournement du bois pendant le sciage.
- Chevalet renforcé monté sur palier avec rouleau d'accompagnement.

Option : Fendeuse 9 T

Réf. : 731COMBITSC5



192



OFFERT
Cardan
limiteur de couple

TRAITEMENT LISIER - FUMIER

ÉPANDEUR HVS EVOLUTION

NOUVEAUTÉ
2015

leboulch

LEBOULCH

- Caisse étroite de 6 à 8 m³ pour les terrains de montagne ou escarpés.
- Très bonne tenue dans les pentes et les dévers.
- Bon équilibre sur l'essieu pour rester en sécurité au travail.



13,7



23.1x16
18 PLYS



5,4



5 300



ÉPANDEUR SATURNE

MIRO

- De 5 à 20 m³.
- Caisse monocoque renforcée galvanisée.
- 2 vis verticales diamètres 760 et 1 050 mm.
- Tapis 2 chaînes diam. 16.
- Avance à réducteur avec régulateur de débit motorisé.

MIRO

NOUVEAUTÉ
2015



TONNE À LISIER

MIRO

- Cuve capacité de 3 600 à 25 300 l.
- Compresseur Jurop.
- Flèche ressort.
- Niveau de remplissage tubulaire.
- Essieu simple, boggie, tridem.



15

3 650^{HT} €

BROYEUR BHE 500

MIRO

- Hélice hélicoïdale 600 mm, couteaux et contre-couteau.
- Structure monocoque galva avec réglage hydraulique d'inclinaison.
- Existe en 6,5 m.

Réf. : E841200110

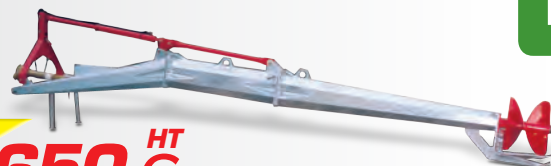

3 clics
pour pré-réserver
www.campa.net



1 050 €^{HT}

COMPRESSEUR 800 LF

- Lubrificateur forcé.
- 540 tours.
- 8 000 l.

Réf. : MEC800LF

212 €^{HT}

VANNE 6" + VÉRIN
DOUBLE EFFET

Réf. : 6000572FW



98 €^{HT}

TUYAU COMPLET

- Ø 150 mm.
- Avec raccords mâle-femelle.

Réf. : 6002203DMF



96 €^{HT}

BUSE DE PRÉCISION

- Ø 150 zingué.

Réf. : OM24D6AXZ



Disponibilité selon points de vente. Prix conseillés sans reprise pour paiement comptant et enlèvement des matériels non montés.

CAMPA
CENTRE DISTRIBUTEUR

CHARGEURS MANUTENTION

Quicke® CHARGEUR QUICKE DIMENSION

QUICKE

- Moins de fatigue.
- Contrôle du chargeur optimisé.
- Intègre toutes les fonctions du chargeur.
- Système de pilotage exclusif par le pouce avec mini-joystick.



ElectroDrive LCS Professional



Offert
cadre porte-outil combiné
Euro-MX ou Euro-FX
Valeur 379 euros HT*

* Valable pour l'achat d'un pack chargeur + outil.

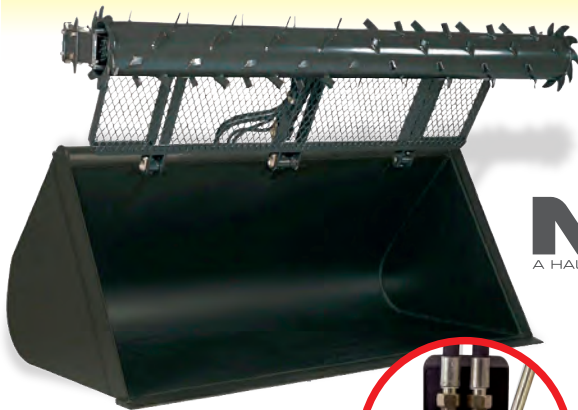

MX
A HAUTEUR DE VOS EXIGENCES



DESVOYS

7 440 € HT

**GODET DÉSILEUR DOUBLE TRAPPE
DESVOYS**

- Vis de distribution à pas tronqué, brevetée.
- Trappe à ouverture gauche et droite.
- Entraînement par moto-réducteur.
- Témoin d'assiette et déport réglable.
- Régulateur vitesse pour ouverture des trappes.

Option : Attelage, fraise, électrovanne
Réf. : 0576

2 580 € HT
BENNE À DESILER

MX

- Capacité de 1 400 l.
- 3 systèmes de désilage différents disponibles (doigts, griffe ou rotor).
- Attelage Master Attach-MX boulonné ou euro.

Option : Griffe hydraulique ou rotor de désilage, prise Speed-Link ou Mach 2
Réf. : BCA210



Offert
Prise Mach 2
valeur 100 €

16



1 830 € HT

PINCE BALLES SERBAL

BUGNOT

- Pince pour balles enrubbannées de 1m à 1,70 m.
- Volets pivotants s'adaptant parfaitement au diamètre des bottes.
- Charge maxi 800 kg.
- Existe en version XL PRO charge maxi 1 500 kg.

Réf. : SERBAL

OFFRE SPECIALE
CAMPA
CENTRE DISTRIBUTEUR

Attelage inclus



à partir de

2 380 € HT

**PINCE À BOTTES DE PAILLE HYDRAULIQUE
RIMAN**

- Nouveaux doigts anti-rotation.
- Rehausse supérieure réglable de 800 mm.
- Ouverture-fermeture synchronisée.
- Adaptation sur télescopiques et chargeurs agricoles.
- Idéal pour la reprise de bottes rondes et rectangulaires.

Option : Kit pour botte ronde enrubbannée (sans boulons),
doigts forgés inférieurs flottants et rabattables
Réf. : PBRCF



à partir de

2 470 € HT

**GODET MULTIFONCTION
CHARGEUR FRONTAL**

RIMAN

- Outils solides prévus pour des chargeurs agricoles puissants.
- Gamme conçue pour des rendements importants.
- Mâchoire monobloc à ouverture totale avec de nombreux doigts forgés démontables.
- Casquette et rehausse de côtés livrées en série.

Option : Contre-lame boulonnée
Réf. : GHCT



TRACTEURS - QUADS - REMORQUES



Cabine pressurisée homologuée niveau 4

TRACTEUR TGF 9800

CARRARO

- Châssis intégral oscillant ACTIO.
- Circuit hydraulique à deux pompes.
- Relevage cat. 1 et 2, 2 400 kg.
- PDF 540 et 540 éco.
- Siège suspendu et réglable avec ceinture de sécurité.
- Arceau de protection avant repliable.
- 2 distributeurs DE de série.
- Crochet d'attelage arrière réglable.
- Crochet avant.

Réf. : TGF9800



Groundcare

TRACTEUR TIGRE 4000

CARRARO

- Châssis oscillant.
- 4 roues motrices.
- 3 cylindres diesel 26 CV.
- Refroidissement par eau.
- Boîte méca 8 avt + 4 arr.
- PDF 540 tr/min.
- Relevage 850 kg.
- Pneus agraires 7,50 -16.



4 499 € HT

VAN CÔTÉS ALU DAMIER

MAGNUM REMORQUES

- PTC 2 000 kg.
- 2 essieux freinés de 1 100 kg.
- 4 roues de 185/70 x 13.
- Dimensions intérieur : long. 3 m x larg. 1,53 m x haut. 1,85 m.

Réf. : 200VB3

Spécial BOVINS



878 € HT

REMORQUE ROBUST

LIDER

- Châssis soudé galvanisé.
- Ridelles av. et ar. rabattables.
- Caisse basculante 200 x 134 x 50 cm.
- PTAC 500 kg.

Réf. : 32350

Seule remorque sur le marché entièrement soudée



UNIQUE chez CAMPA
CENTRE DISTRIBUTEUR

2 875 € HT

PLATEAU 4 M

LIDER

- Produit professionnel, double longeron sous châssis.
- Dimensions : 406 x 215.
- Arrêt de charge.
- 8 poignées d'arrimage.

Réf. : 32650



Hytrack
QUADS / S.S.V.

8 999 € HT

JOBBER D MAXX 800 4X4

HYTRACK

- Moteur PERKINS diesel 3 cylindres 4 temps 762 cm³.
- Différentiel av/ar.
- Benne basculante.
- Suspensions indépendantes.

Réf. : HYJ800



NOUVEAUTÉ 2015

Confort et agrément de conduite

4 575 € HT

QUAD HY 510S - 4X4

HYTRACK

- 493 cc.
- Différentiel av.
- Frein à disques.
- Suspension 4 roues indépendantes.
- 4x4 à la demande.

Réf. : HY510S4X4



Lider

ATOMISEUR TREND PLUS REVERSE

CAFFINI

- Capacité 1 500 l.
- Pompe 120 l/min.
- Lave-mains.
- Réservoir de rinçage intégré.
- Hélice inversée de 820 mm.
- Châssis et groupe ventilateur galvanisé à chaud.
- Conforme EN 12761.



1 820 €^{HT}

DPAE BRAVO 180S ARBO/VITI

BUISARD

- 4 tronçons.
- Clavier Bravo 180S.
- Débitmètre Orion.
- Pression maxi 20 bars.
- Retour compensé.
- Faisceau 6 m.

Réf. : 920098



FRAISE ROTATIVE 1,40 M

HOWARD

- Fraise rotative ROTAVATOR pour des tracteurs jusqu'à 75 CV.
- Outil destiné à la vigne et au maraîchage.
- Transmission à engrenage.
- Contrôle de profondeur par patins cadran avec limiteur de couple à friction.
- Largeur de transport 1,62 m.
- Rotor diamètre 450 mm équipé de 6 lames par flasque.

Réf. : R400S

DESVOYS

GYROBROYEUR VIGNE

DESVOYS

- Attelage cat. 1 axial et déport 150 mm.
- Montage de coupe n° 2.
- Hauteur de coupe réglable sur patins.
- Rotor disque 3 couteaux.
- Transmission 540 tr/min à sécurité friction.

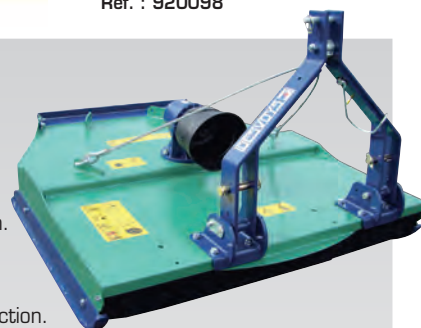

2 200 €^{HT}

BENNE VIGNOLE 2,10 M

DESVOYS

- Attelage cat. 1 barre à trous avec verrouillage.
- Basculement central sur châssis.
- Rehausse et porte (incluses).
- Profondeur 1,45 m et dossier 0,705 m.
- Volume 1,80 m³.

Réf. : 0517



MASCHIO

FRAISE ROTATIVE U155C

MASCHIO

- Entraînement pignons à bain d'huile.
- 6 lames par flasque.
- 4 vitesses.
- Attelage cat. III.

Option : Rouleau arrière

Réf. : M95315801



25 €^{HT}

LOT DE 8 BUSES 80° CÉRAMIQUE

BUISARD

- Utilisation à haute pression.
- Insert céramique.
- Jet de fines gouttelettes à 80°.
- Couleur brun et autres couleurs.

Réf. : 747520



Pour une utilisation de 3 à 5 bars

57,50 €^{HT}

KIT DE PROTECTION PHYTO ÉCO

BEDOUELLE DISTRIBUTION

- 1 demi-masque.
- 1 paire de gants.
- 1 paire de lunettes.
- 1 combinaison.

Réf. : 60223



**Confort absolu,
pour les tracteurs étroits,
vignes et vergers.**

**LES PLUS
CAMPA**

440 €^{HT}

SIÈGE PNEUMATIQUE SC74/M97

BUISARD

- Spécial viti/arbo.
- Dossier réglable en hauteur.
- Réglage longitudinal des glissières 150 mm.
- Réglage au poids de 50 à 120 kg.

Réf. : 450974



SOINS DES ANIMAUX



190 €HT

TONDEUSE FARMCLIPPER

- KERBLE-EPE**
- Pour chevaux ou bovins.
 - Bloc batteries Li-Ions 10,8 volts inclus.
 - Durée de travail et de chargement optimisée.
- Réf. : 18188



27,50 €HT

SUPPORT DE PIERRE À SEL LA GÉE

- Pour pierre de 5 à 10 kg.
- Réf. : P1210101



37 €HT

MANGEOIRE MURALE D'ANGLE

- LA GÉE**
- 21 litres.
- Réf. : 1210301



39,90 €HT

ABREUVOIR POLYFLEX À TUBE LA GÉE

- Souple et résistant.
 - Débit réglable.
- Réf. : P1130123

4 400 €HT

VAN CHEVAUX TEXAS

MAGNUM REMORQUES

- 1 place et demie.
- PTAC 1 300 kg.
- Toit polyester renforcé.
- 1 porte avant, 2 portes arrière.
- 2 essieux freinés.

Option : Roue de secours

Réf. : TEXAS



Plancher alu



272 €HT

TONDEUSE XPERIENCE POUR BOVINS ET CHEVAUX

- HEINIGER**
- Moteur très puissant.
 - Légère.
 - Tension : 220 volts.
 - Puissance : 250 watts.
 - Vitesse : 2 500 oscillations/min.
- Réf. : 100272



299 €HT

BAC GALVA 1 000 L PASDELOU GALVA

- Fabriqué en tôle 2 mm.
 - Robustesse et longévité.
- Réf. : PG1010107



Réf. : PG1010101	Bac galva 420 l	179 €HT
Réf. : PG1010103	Bac galva 600 l	219 €HT
Réf. : PG1010105	Bac galva 870 l	259 €HT

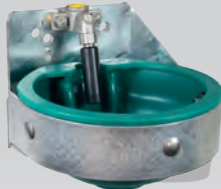

107 €HT

ABREUVOIR 16 P SOUPAPE INOX 3/4"

- RICO SUEVIA**
- Raccordement haut ou bas.
 - Cuve PEHD rebord anti-lapage.
 - Débit d'eau réglable.
- Réf. : 1000169



214 €HT

PRÉBAC 600 CIRCULAIRE LA BUVETTE

Réf. : 2223



218 €HT

POMPE AQUAMAT II LA BUVETTE

- Avec crépine et raccord.
 - Imputrescible.
 - Pompage à 7 m.
- Réf. : 2213



487 €HT

ABREUVOIR VIDANGE RAPIDE RICO SUEVIA

- Cuve conique inox.
 - Fixation murale.
 - Débit 40 l/min.
- Réf. : 1306319



LES PLUS CAMPA
Toutes céréales même mélangées

3 710 €HT

APLATISSEUR AS 303

- FAO SOCIETE NOUVELLE**
- Moteur 7,5 CV triphasé (5,5 kW).
 - 3 rouleaux.
 - Débit 800 à 1 400 kg/h.
 - 1 jeu de pieds et 1 coffret de commande.
- Réf. : AS303



2 990 €HT

APLATISSEUR RS 280

- ACEMO**
- 2 rouleaux fonte Ø 312, larg. 170 mm (1 lisse, 1 rainuré).
 - Moteur électrique triphasé 380 V (4 kW).
 - 1 500 tr/min et courroie play-V.
 - Coffret de commande par disjoncteur.
- Réf. : 040700 + 040510

327 €HT

Offert
Jeux de peignes + affûtage

TONDEUSE MOUTONS XPRT

- HEINIGER**
- Puissante, maniable et légère.
 - Tondeuse ovins 250 watts.
- Réf. : 100279



172 €HT

CHAUFFE-LAIT 2 300 W

- KERBLE-EPE**
- Avec revêtement téflon.
 - Utilisable avec une hauteur minimale de 15 cm de liquide.
 - Protection IP44.
- Réf. : 1420



109,90 €HT

BAC ÉCO 450 LITRES

- LA GÉE**
- Imputrescible.
 - En résine de PEHD.
 - Stabilisé aux UV et gel
- Réf. : 1133115



Autre capacité disponible.

CLÔTURE - TUBULAIRE



439^{HT} € **LACME**
UBISON 15 000
ÉLECTRIFICATEUR

LACME
 •Technologie Multipulstronic.
 •230 V.
 •Énergie sortie : 15 joules.
 Réf. : 609000



159 €^{HT}
ÉLECTRIFICATEUR SECUR 2400
LACME
 •230 V.
 •Voltage crête 15 000 V.
 •Énergie de sortie 4 joules.
 •Énergie stockée 8 joules.
 Réf. : 606454

24 €^{HT}

PILE ALCAGRI
LACME
 •9 V.
 •170 Ah.
 Réf. : 623615



259 €^{HT}

SECUR SOLIS 6 W + ACCU 50 AH
LACME
 •Voltage crête 15 000 V.
 •Énergie de sortie 0,17 à 1 joule.
 •Énergie stockée 1,3 joule.
 Réf. : 613101



79 €^{HT}

ÉLECTRIFICATEUR P 15
PATURA
 •Fonctionne sur pile 9 V.
 •Jusqu'à 1,3 km.
 •0,20 joule
 Réf. : 141100



Offert
Testeur valeur 13€

28,50 €^{HT}

CORDONFOR 200 M
LACME
 •Bobine de 220 m.
 Réf. : 638400



Offert
20 mètres

5,90 €^{HT}

SAC KIT BARRIÈRE EASY STOP
LACME
 Réf. : 665955



215 €^{HT}

TÉLÉCOMMANDE STOP AND GO
LACME

•Commande marche/arrêt de l'électrificateur.
 •Contrôle de l'isolation.
 •Détection des pannes.
 Réf. : 662950



20

19 €^{HT}

BLANFOR 400 M
LACME
 •Bobine de 450 m.
 Réf. : 632600



Offert
50 mètres

7,45 €^{HT}

SAC DE 25 ISOS IRUVIS-HPX
LACME
 •Isolateur pour piquet bois.
 Réf. : 657002

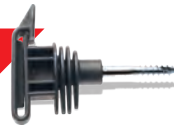

Offert
5 isos IRUVIS-HPX

Contrôlez, gérez votre clôture à distance

33 €^{HT}

BOBINE EXTRABLEU 9
LACME
 •300 m.
 Réf. : 631350



22,90 €^{HT}

SEAU DE 100 IVA - HPX
LACME
 Réf. : 650506



Offert
Speediso

59 €^{HT}

CLÔTURE MOUTON UKAL

•Hauteur 0,90 m.
 •Lg 50 m.
 •14 piquets.
 Réf. : 125582

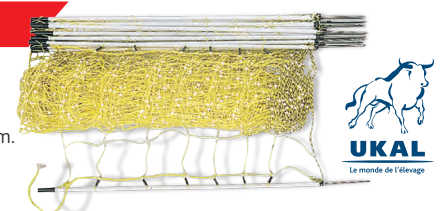

LACOSNET[®]
 Le partenaire de l'éleveur



NOUVEAUTÉ 2015

129 €^{HT}

BARRIÈRE DE PRAIRIE 4-5 M
COSNET
 •Montants en tube diam. 42 mm.
 •Lisses et entretoises diam 35 mm avec assemblage en «queue de loup».
 •Verrou à ressort diam. 14 mm.
 Réf. : 1121371



LES PLUS
CAMPA Fixation ultra rapide

5 453 €^{HT}

PARC DE BARRIÈRES LÉGER AVEC TRANSCORRAL DURAPLAS
 •Piéger facilement les bovins grâce aux deux couleurs verte et blanche.
 Réf. : TRSCRL300

TRANSFERT - STOCKAGE

6 740 €^{HT}

CITERNE STOCKAGE EAU

DURAPLAS
 • 25 000 l.
 • Vanne DN80.
 • Passe-cloison inox.
 Réf. : AQ25500V



OFFRE SPECIALE
CAMPA
 CENTRE DISTRIBUTEUR

5 275 € par 2
4 879 € par 3
4 640 € par 4

1 990 €^{HT}

CITERNE STOCKAGE EAU 10 000 LITRES

DURAPLAS
 • Polyéthylène qualité alimentaire.
 • Traitée contre les UV.
 Réf. : AQ10000V



7 456 €^{HT}

CITERNE DE STOCKAGE ENGRAIS LIQUIDE 25 000 L

DURAPLAS
 • Densité 1,7.
 • Vanne inox dn80.
 • Passe cloison inox dn80 montée en usine.
 Réf. : DC25500XXLVT

DURAPLAS
Créé pour durer



OFFRE SPECIALE
CAMPA
 CENTRE DISTRIBUTEUR

5 745 € par 2
5 315 € par 3
4 885 € par 4

NOUVEAU : BALL BAFFLE

4 180 €^{HT}

CITERNE DE TRANSPORT D'AZOTE 8 000 L + BALL BAFFLE

DURAPLAS
 • Densité 1,7.
 • 8 points de fixation.
 • Vanne DN50.
 • Passe-cloison DN50 monté en usine.

Modèle sans Ball-Baffle au prix de 2 935 euros.
 Réf. : DC8000VL+DCBB



10 099 €^{HT}

TONNE À ENGRAIS LIQUIDE 8 000 L + BALL BAFFLE

DURAPLAS
 • Châssis roulant homologué + cuve de transport.
 • Béquille hydraulique.

Modèle sans Ball-Baffle au prix de 9 035 euros.
 Réf. : CHADC8000VL+DCBB



21



1 290 €^{HT}

CITERNE STOCKAGE EAU VERTICALE

DURAPLAS
 • 4 800 litres.
 • Polyéthylène qualité alimentaire.
 • Traitée contre les UV.
 Réf. : AQ4800V

4 575 €^{HT}

CITERNE SOUPLE 150 M³

LABARONNE CITAF SAS
 • Stockage d'effluents fermiers.
 • Simple, rapide, économique.
 Réf. : 150M2

5 ANS
 GARANTIE



49 €^{HT}

POMPE MANUELLE RENSON INTERNATIONAL

• Polyéthylène pour fûts de 50 à 200 l.
 • Tube télescopique 980 mm.
 • Adaptateur 2".
 • Débit 500 ml par coup.
 Réf. : 138496

RENSON UR
LOGE & RENSON

790 €^{HT}

ENSEMBLE DE STOCKAGE 500L ADBLUE

RENSON INTERNATIONAL
 • Avec station 230 V 35 l/min.
 Réf. : 973421



284 €^{HT}

GROUPE DE TRANSFERT RENSON INTERNATIONAL

• 220 V ADBLUE.
 • 35 l/min.
 • Kit aspiration et 6 m de tuyau de refoulement.
 • Pistolet manuel.
 Réf. : 973106



ÉQUIPEMENT ATELIER

3 330 HT €

NETTOYEUR EAU CHAUDE HDS 8/18-4MX

KARCHER

- Triphasé 180 bars.
- 800 l/h.
- 155 °C.
- 5 500 W.

Réf. : HDS 8/18-4MX



Offert*

1 bodywarmer **CAMPA**
d'une valeur
de 42 euros.
Pour tout achat
d'un NHP ou aspirateur

KARCHER®

makes a difference*

1 699 HT €

NETTOYEUR EAU FROIDE 10/25-4SX+

KARCHER

- Eau froide.
- 1 000 l/h.
- Triphasé.
- 9,2 kW.

Réf. : 12865000



**jusqu'à 100 €
remboursé***

1 390 HT €

NETTOYEUR EAU FROIDE 9/20-4MX+

KARCHER

- 200 bars triphasé.
- 900 l/h.

Réf. : 15244070



**jusqu'à 100 €
remboursé***

* Voir conditions en magasin.

64 € HT

BIDON DE DÉTERGENT RM81ASF KARCHER

- 10 litres.

Réf. : 62955560



515 € HT

ASPIRATEUR EAU ET POUSSIÈRE NT 70/2

KARCHER

- Maniabilité.
- Grande cuve de 70 l.
- 220 V.
- 2 400 W.

Réf. : 16672690



22

576 HT €

COMPRESSEUR 23V100 M

LACME

- 4 CV monophasé.
- Tableau de bord.
- Cuve 100 litres.
- 11 bars max.
- 23 m³/h.

Réf. : 128300



678 HT €

COMPRESSEUR 27V150

LACME

- Triphasé.
- Cuve 150 l.
- Coffret: clé à choc 1/2 - 576 Nm (réf. 340501)

Réf. : 149400



Offert
Coffret clé à choc
valeur 55 euros.



938 HT €

COMPRESSEUR 36V200T

LACME

- Triphasé.
- 36 m³/h.
- Cuve 200 litres.
- Moteur 5,5 CV.

Réf. : 158100



43 € HT

SOUFFLETTE GROS DÉBIT

LACME

- Buse Venturi.
- 40 m³/h.

Réf. : 311600



104 € HT

ENROULEUR AVEC SUPPORT

LACME

- Tuyau caoutchouc 10 x 17.
- 10 m.
- Pression maxi 20 bars.
- Avec raccords rapides, gros débit.

Réf. : 323549

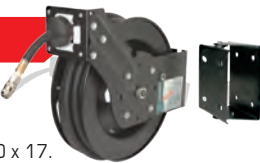

54 € HT

PISTOLET DE GONFLAGE SUPER

LACME

- Poignée ergonomique.
- Manomètre Ø 80 mm 0-10 bars.
- Flexible 1,50 m.

Réf. : 305500



199 € HT

CLÉ À CHOC

LACME

- 1/2.
- 949 Nm.

Réf. : 340804



LACME

988^{HT} €

MULTIPEARL 200.2

GYS

- Poste soudure Mig/Mag Mma-Tig Inverter.
 - Compact et léger.
 - De 20 à 200 A.
 - Acier, inox, aluminium.
 - Pour bobine de 100 à 200 mm.
- Réf. : 031807



195^{HT} €

BUNDLE GYSMI 160P + MASQUE LCD 11

GYS

- Inverter.
- Pour électrodes ø 1,6 à 4.
- 10 à 160 A max.
- Protégé contre les surtensions jusqu'à 400 V.
- Alim. 230 V - 16 A

Réf. : 030435



117 électrodes type GY38 Réf. : 086029	5 kg - Ø 4.	21,50 € ^{HT}
172 électrodes type GY38 Réf. : 086012	5 kg - Ø 3,2.	21,00 € ^{HT}
252 électrodes type GY38 Réf. : 086005	4,6 kg - Ø 2,5.	20,75 € ^{HT}

44 €^{HT}

CRIC HYDRAULIQUE 20 T

- Course de 150 mm.
 - Tête à vis.
 - Hauteur totale 452 mm.
- Réf. : 13020



84 €^{HT}

CHANDELLE À GOUPILLES 12 T

- Hauteur mini 500 mm.
 - Hauteur maxi 770 mm.
- Réf. : 15213



119 €^{HT}

FONTAINE DE NETTOYAGE ÉLECTRIQUE

- Capacité 75 l.
 - Bac 790 x 540 x 280.
 - Pompe 10 à 12 l/min.
- Réf. : 10597



418^{HT} €

PERCEUSE SANS FIL DEWALT

- Batterie Li-ion 18 V, 4 Ah.
 - 3 vitesses.
 - Couple maxi 340 Nm.
 - Mandrin 13 mm.
- Réf. : DCD995M3



Offert 3^e batterie



DEWALT

179 €^{HT}

MEULEUSE DUO DEWALT

- 1 meuleuse diam. 230 mm.
 - 2 400 watts.
 - 1 meuleuse diam. 125 mm.
 - 1 100 watts
- Réf. : D28492DUO

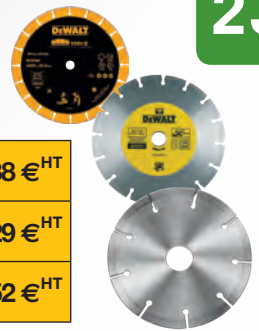

Disques Diamant Réf. : DT3752	DIAM 335 mm. Pour le métal.	138 € ^{HT}
Disques Diamant Réf. : DT3711	Diam 125 mm. Pour matériaux.	29 € ^{HT}
Disques Diamant Réf. : DT3731	Diam 230 mm. Pour matériaux.	52 € ^{HT}

23

DESTOCKAGE



42 €^{HT}

JEU DE 8 CLÉS À PIPES SAM OUTILLAGE

- Dimensions : 10 - 11 - 12 - 13 - 16 - 17 - 18 - 19 mm.
 - Débouchées.
 - 6 x 6 pans
- Réf. : 945DJ8Z



78 €^{HT}

COFFRET POCKET 1/4" SAM OUTILLAGE

- 39 douilles.
 - 1 cliquet.
 - 21 embouts.
 - 2 rallonges.
 - 1 cardan universel.
 - Poids : 0,92 kg.
- Réf. : 73R39Z



76 €^{HT}

COFFRET 1/2" SAM OUTILLAGE

- Cliquet 12".
 - 2 rallonges 125 mm - 250 mm.
 - Cardan standard.
 - 19 douilles 6 pans : de 8 à 32 mm.
 - Poids : 3,8 kg.
- Réf. : 75SH23Z



50 €^{HT}

COUPE BOULONS SAM OUTILLAGE

- Bras forgés.
 - Longueur des bras : 760 mm.
 - Poids : 4,400 kg.
- Réf. : CB2ATZ



STOP AUX VOL DE MATÉRIELS

149^{HT} €

TRACEUR GPS

Informations transmises par SMS ou par GPRS.

- Fonctionne avec une carte SIM.
- Envoi des coordonnées GPS.
- Petit et passant inaperçu aux yeux des voleurs.

Réf. : 25787



Vous alerte par **SMS** quand le véhicule quitte la **position enregistrée**



2 290^{HT} €

TRACK GUIDE III + GLONASS + ANTENNE AGSTAR

BUISARD

- Ecran tactile 8".
- Port USB.
- Antenne Agstar DGPS, signal Egnos.
- 8 modes de guidage.

Réf. : 727076



847 €^{HT}

CONTRÔLEUR DE SEMIS PM100

DICKEY JOHN

- 4 rangs.
- Optimisation des semis.
- Détection des rangs défectueux.
- Grande simplicité de montage et d'utilisation.

Option : Existe en 6 rangs au prix de 1 159 euro^{HT}.

Réf. : PM100



1 687^{HT} €

SYSTÈME DE GUIDAGE

ALBUZ

- Navigator LT.
- Ecran 5,7".
- Guidage en 3D.
- Carte SD.
- Mémoire interne 2 GO.
- Compteur hectare, vitesse.

Option : Contrôle vidéo jusqu'à 2 caméras

Réf. : 60464



499 €^{HT}

CAMERA WIFI + ÉCRAN NUMÉRIQUE

Surveillance des bâtiments.

- 1 écran numérique.
- 1 caméra sans fil.
- Enregistrement des vidéos.

Option : Caméra supplémentaire au prix de 189 euro^{HT}

Réf. : 109845



392 €^{HT}

MONITEUR COULEUR 7 POUCES

HVS

- Livré avec 2 caméras IP 69K.

Option : 4 caméras

Réf. : CA7BK



3 150^{HT} €

SYSTÈME DE PESAGE EMBARQUÉ

ASCOREL

- Livré avec 4 capteurs de pression.

Option : Imprimante MC222IMPRIM au tarif de 590 €^{HT}

Réf. : MC222

Montage inclus



3 060^{HT} €

PESAGE EMBARQUÉ POUR CHARGEUR TÉLESCOPIQUE

GENITRONIC

- Pesage dynamique, 10 outils et 30 produits mémorisables.
- Totaliseur.
- Hors pose.

Réf. : PH3010-4

PESAGE DES RATIONS et autres CHARGEMENTS



104 €^{HT}

PHILIPS CE 135BT/19 INTERMED

- Bluetooth.
- USB.
- Jack.
- Lecteur carte SD.
- Faible profondeur d'encastrement.
- Back up memory : conservera les mémoires.

Réf. : CE135BT/19

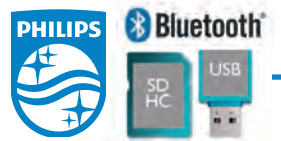

59 €^{HT}

AUTORADIO TAKARA INTERMED

- Tuner RDS Philips, USB, SD, jack.
- Châssis court.

Réf. : TAKARA RDU 260

LACMEE



425 HT €

CHARGEUR DÉMARRÉUR



LACMEE

- VAT700 6-12 V, télécommande.
- Puissance de démarrage de 370 A.
- Pour batteries jusqu'à 150 Ah avec précharge.

Réf. : 510700



3 750 € HT

GROUPE GT 50/4

- GENELEC
- 50 kVa.
 - 1 500 tr.
 - Triphasé 400 V + N50 Hz.
 - 1 fiche Mono 16 A et 1 fiche triphasé + N63 A.

Réf. : GT50/4



99 HT €

CHARGEUR AUTOMATIQUE BATIUM 15-12

GYS

- Automatique 6-12 V.
- 225 Ah.
- Protection de l'électronique embarqué.

Réf. : 024519



79 € HT

GYSFLASH 7A

GYS

- Chargeur automatique 12 V.
- Assure une charge à 100 % sans surveillance.
- Préserve l'électronique embarquée.

Réf. : 029187



68 € HT lot de 4



LOT DE 4 GYROPHARES 12 V

CAMPA

- Saturnello.
- H3 - 55 W.
- Flexible.
- Vis sans fin.

Réf. : G070465

20 € unitaire



49 € HT

GYROPHARE LED

BUISARD

- 8 leds.
- 10 V - 30 V.
- 9 w.
- Homologation CE: R65 et R10.

Réf. : 724698



16 € HT

KIT DE 2 PHARES BLEU

BUISARD

- Permet de mieux voir le spectre de pulvérisation.

Réf. : 724345



Spécial pulvérisateur

38 € HT

PROJECTEUR LED

BUISARD

- Led 30 W.
- Usage extérieur/intérieur.
- Angle d'éclairage : 120°.
- Durée de vie : 50 000 h.

Réf. : 724667



Équivalent à 250 W halogène

ÉCLAIRAGE ATELIER

69,90 € HT

PROJECTEUR LED 20 W

Portatif.

- Puissance absorbée 20 W.
- Puissance restituée 190 W.

Réf. : FR/TR606/PF



LES PLUS CAMPA
Autonomie de 4 heures

NOUVEAUTÉ 2015

31,95 € HT

NÉON À LED 1,20 M

Réf. : 29018



Economique en énergie

PHARES À LED PLUS D'AMPOULES À CHANGER

24,95 € HT

PHARE DE TRAVAIL À LED CARRÉ

- 1 200 lumens.
- 12 - 24 V.
- Consommation 15 W.

Réf. : 28542



OFFRE SPECIALE



19,24€ unitaire par 4

37 € HT

PHARE DE TRAVAIL À LED OVALE

- 1 800 lumens.
- 12-24 V.
- Consommation 15 W.

Réf. : 28767



OFFRE SPECIALE



28,25€ unitaire par 4

29 € HT

FEU LED

BUISARD

- 10 W - ÉCLAIRAGE LARGE
- 12 - 24 V.
- IP 68.
- Dim : 60 x 90 mm.

Réf. : 724656



NOUVEAUTÉ 2015

16 € HT

FEU ARRIÈRE À LED

- 3 fonctions.
- Compact.

Réf. : 112866



25

NOUVEAU

ÉQUIPEMENT AUTOMOTEUR

BRIS DE GLACE

AYEZ LE REFLEXE

CAMPA GLASS

**PLUS DE 8 000 RÉF.
EN STOCK**

**VITRES
VÉRINS
JOINTS
PARE-BRISÉS**

Agréé*



CAMPA
CENTRE DISTRIBUTEUR

* Groupama d'oc

**Attelez
en toute
sécurité**

**NOUVEAUTÉ
2015**

CROCHET RAMASSEUR

HB ZUIDBERG

- Robustesse.
- Fiabilité.
- Devis selon marque du tracteur.

Réf. : CROCHERAM



357 €HT

TRANSMISSION BENZI TUBE CITRON

- 1 joint homocinétique.
- Longueur 1,6 m hors-tout.
- Croisillons 27 x 74,6-23, 8 x 95

Réf. : SYBH401600



61 €HT

TRANSMISSION STANDARD BENZI

- Longueur 1 m hors-tout.
- Croisillon 22 x 54.

Réf. : SYB11000



48 €HT

ANNEAU D'ATTELAGE TOURNANT

- 20 t.
- Norme ISO.

Réf. : PT50ISO



690 €HT

**SIÈGE
PNEUMATIQUE
SEARS**

- Console tournante.
- Réglage lombaire mécanique.
- Réglage inclinaison du dossier.
- Suspension longitudinale.
- Réglage au poids de 50 à 120 kg.

Réf. : 451176



650 €HT

**SIÈGE
PNEUMATIQUE
LUXE
CAMPA**

- Antichoc.
- Accoudoirs rabattables.
- Embase tournante.
- Réglage poids de 40 à 130 kg.
- Hauteur 60 mm.
- Longitudinal 150 mm.

Réf. : ST66TCPNAP



489 €HT

**SIÈGE
PNEUMATIQUE**

- Dossier inclinable 15°.
- Accoudoirs rabattables.
- Réglage longitudinal des glissières 150 mm.
- Réglage au poids de 50 à 120 kg.
- Course de suspension 120 mm

Réf. : 451022



58 €HT

**SIÈGE
STANDARD**

- Suspension mécanique.
- 5 positions skaï noir.
- Réglage poids : 60-120 kg.
- Réglage longitudinal : 150 mm.

Réf. : RM30105



à partir de

1 995 €HT

ÉQUIPEMENT PDF AVANT

HB ZUIDBERG

- Puissance admissible élevée.
- Embayage multidisque immergé.
- Enclenchement progressif.
- Circuit hydraulique indépendant du tracteur.
- Pour des puissances de 40 à 350 CV.
- Disponible en 540, 1 000 ou 2 000 tr/min.
- Disponible pour tracteurs déjà équipés de relevage avant.

Réf. : PDFHB

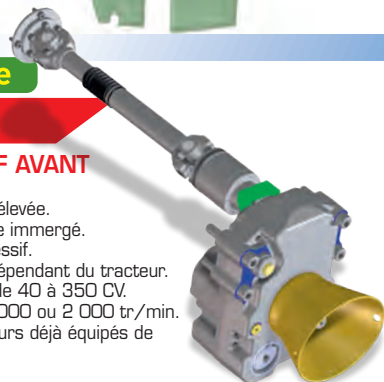

196 €HT

**BARRE DE POUSSÉE
HYDRAULIQUE**

- Course 280 - Ø 80.
- Rotule et charnière + valve + kit flexibles.

Réf. : ATH28S2RNK

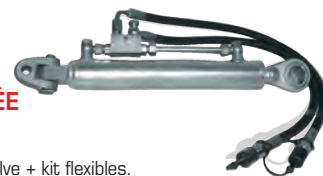

110 €HT

BARRE DE POUSSÉE

- Cat 2.
- Avec articulation et crochet.
- Tube de 460 mm en 36 x 3.

Réf. : SY3PA25C3460



45 €HT

BARRES D'ATTELAGE CAT. II

- Longueur 930 mm.
- CAT II 80 x 30
- 7 Trous.

Réf. : ATT930PSA



26

BATTERIES-FILTRES -PNEUS

BATTERIES	CARACTÉRISTIQUES	PRIX HT
Batterie 1 400 A +G Réf. : B15G6190 SHD	12 V - 190 Ah - 1 400 A Dim 512 x 189 x 223	1 161 € ^{HT}
Batterie 1000 A Réf. : B15G	12 V - 170 Ah - 1000 A +G Dim 512 x 189 x 223	1 140 € ^{HT}
Batterie 700 A Réf. : C13D	12 V - 110 Ah - 700 A +D Dim 345 x 172 x 230	1 112 € ^{HT}
Batterie 750 A Réf. : GL5D	12 V 95 Ah 750 A+D Dim 351x175x190	1 83 € ^{HT}
Batterie 800 A Réf. : GL5G	12 V - 95 Ah - 800 A+G Dim 351 x 175 x 190	1 92 € ^{HT}
Batterie 1 000 A Réf. : 3151000	12 V - 120 Ah - 1 000 A Dim 329 x 171 x 240	2 115 € ^{HT}
Batterie Quad Réf. : YTX12BS	12 v 10 ah.	3 30 € ^{HT}
Batterie Quad Réf. : YTX20LBS	12 v 18 ah.	3 48 € ^{HT}
Batterie Utilitaire Réf. : L2D60	12 v 60 ah 510 A.	4 50 € ^{HT}



HIFI FILTER

FILTRES	PRIX HT
Filtere absorbeur d'eau Réf. : SN55021 - 50 l/min.	18,05 € ^{HT}
Filtere absorbeur d'eau Réf. : SN55022 - 65 l/min.	19,65 € ^{HT}
Filtere à huile (MAN W 940) Réf. : CASO 053 Montage Nissan, Ford, Fendt, Case	4,09 € ^{HT}
Filtere à huile (MAN W 936/4) Réf. : CASO 014 Montage Case, John Deere, Massey.	4,45 € ^{HT}
Filtere à gasoil (MAN WK 842/2) Réf. : CASN 327 Montage Valtra, Case, Fendt, Ford.	4,55 € ^{HT}

44,90 €^{HT}

GRAISSE SUPER AGRIVERTE CAMPA

• 24 cartouches.



HUILES	PRIX HT
Huile hydraulique 20 L. Bidon de 20 litres - HV 46.	41,70 € ^{HT}
Huile moteur MTX 20 L. Bidon de 20 litres.	59 € ^{HT}
Huile multifonction 60 L. Tonnelet de 60 litres - 15W40.	151 € ^{HT}
Huile de chaîne de tronçonneuse 5 L. Filante bidon de 5 litres. 100 CS.	7,20 € ^{HT}
TRAN AUTO 60 L. Transmission mécanique avec freins immergés.	154 € ^{HT}



139 €^{HT}

POMPE À GRAISSE RENSON INTERNATIONAL

- Électrique professionnelle.
- 18 volts.

Réf. : 159498



409 €^{HT}

SURPRESSEUR DE GRAISSE RENSON INTERNATIONAL

- Pression de travail : 2-8 bars.
- Pression d'air max : 8 bar.
- Grandes roues ø 200 mm.

Réf. : 970237

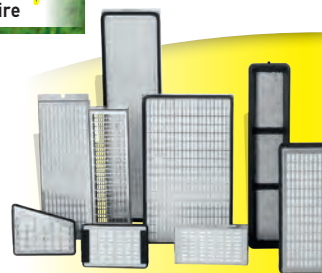

A lire dans



PROTÉGEZ-VOUS CHANGEZ VOS FILTRES

Filtere à charbon actif Réf. : SKLA1000/H35 - Pour Matrot	65 € ^{HT}
Filtere à charbon actif Réf. : SKL46188AK1 - Pour John Deere	69 € ^{HT}
Filtere à charbon actif Réf. : SKL2588AK Pour Case	96 € ^{HT}

27



3 clics pour pré-réserver
www.campa.net

TRAITEMENT DES CARBURANTS DIESEL

Traitement global des carburants diesel. Antibactérien. Assainissement des carburants. Longévité des stockages.



ANTIBACTÉRIENS	PRIX HT
Antibactérien A550 1 litre.	39 € ^{HT}
Antibactérien A550 5 litres.	162 € ^{HT}
Antibactérien A550 20 litres.	566 € ^{HT}



ALLIANCE	PRIX HT	BKT	PRIX HT
Pneu 270/95 R 38 - 137D A350 Réf. : PB381123504E -	368 € ^{HT}	Roue complète 10.0/75X15,3/12 Réf. : S007225 - AW 702 Renforcé.	138 € ^{HT}
Pneu 300/95 R 52 - 148D A350 Réf. : PB52124350L	668 € ^{HT}	Roue complète 13.0/65X18/16 Réf. : S003773 - AW 702 Renforcé.	292 € ^{HT}
Pneu 460/70R24 - A 570 150 A8 TL Réf. : PB24175570LR	430 € ^{HT}	Roue complète 560/60 R 22.5 Réf. : S008237 - RADIAL FL 630+.	810 € ^{HT}
Roue complète 11.5/80-15.3 - A 320 V+ Réf. : PE153158014320VPL - 14 Ply.	116 € ^{HT}		

Disponibilité selon points de vente. Prix conseillés sans reprise pour paiement comptant et enlèvement des matériels non montés.

CAMPA
CENTRE DISTRIBUTEUR

PIÈCES D'USURE

10,04 €HT

LAME FAST-FIT 2 KUHN

- Origine.
 - Longueur 310 mm x 16 mm acier découpé.
 - Pour HR 103/1003D/6003DR à partir du n° de série B0001 et HR4003.
 - 5003 DR à partir du n° de série C0001.
- Réf. : K2500090-K2500100

10,50 €HT

POINTE MARATHON KUHN

- Pointe réversible.
 - Origine.
- Réf. : 622128/129

42 €HT

ÉTRAVE KUHN

- Pour corps L.
 - Origine.
- Réf. : 619172/173

KUHN

9,54 €HT

DENT ÉCO KUHN

- Origine.
 - Épaisseur 16 mm.
 - 3 kg.
- Réf. : 52560400

13,82 €HT

POINTE OLYMPIQUE KUHN

- Pointe réversible.
 - Origine.
- Réf. : 622174/175

51,70 €HT

SOC 16" KUHN

- Soc à pointe.
 - Origine.
- Réf. : 622136/137

53,50 €HT

SOC AILERON 14" KUHN

- Origine.
- Réf. : 580884/885

12,05 €HT

COUPEAU RAPIDO 15MM DMR

MASCHIO PIÈCES

- Modèles : DM, Aquila, Mega, Toro, Jumbo.
 - Garantie à vie.
- Réf. : M36100366R/367R

4,90 €HT

COUPEAU STANDARD

MASCHIO PIÈCES

- Garantie à vie.
 - 90 x 12.
 - Modèles : DC, DS, DL, GABBIANO, FALCO.
- Réf. : M27100209R/210R

6,55 €HT

COUPEAU STANDARD

MASCHIO PIÈCES

- 15 mm.
 - Modèles : DM, Aquila.
- Réf. : M36100215R/216R

6,95 €HT

DENT DE HERSE G/D RABEWERK KG30

- Adaptable.
- Réf. : KE1303/KE1304

26,10 €HT

DENT ZIRCON 10

LEMKEN

- Origine.
 - Droite - Gauche.
- Réf. : 3377048/49

21,80 €HT

DENT DE HERSE ZIRKON 7

LEMKEN

- Origine.
- Réf. : 3377022/023

35 €HT

SOC DE CHARRUE D/G

KVERNELAND

- Origine.
- Réf. : KK073004/005

6,75 €HT

POINTE DE CHARRUE D/G

KVERNELAND

- Origine.
- Réf. : KK053090/063090

22,40 €HT

ÉTRAVE KVERNELAND

- Origine.
- Réf. : KK073250R

7,35 €HT

DENT AMAZONE

- Adaptable.
 - Pour KE 302 et 402.
 - Réf. origine 950788/789.
- Réf. : 180RHAMA02L/R

8,60 €HT

DENT AMAZONE

- Adaptable.
 - Pour KE303 et 403.
 - Réf. origine 954426/427.
- Réf. : 180RHAMA04L/R

755 €HT

KIT CHARRUE À BARRE

GRÉGOIRE BESSON PIÈCES

- 10 carrelots 35 mm réf 172330.
 - 5 paires de lames 16" réf 172613/614
- Réf. : KITBARRE

610 €HT

KIT B2 16" RENFORCÉ

GRÉGOIRE BESSON PIÈCES

- 5 paires de pointes 3 trous 173331/332.
 - 5 Paires de lames 173613/614
- Réf. : kit b2

Offert
Boulons
de pointes

37,10 €HT

SOC À POINTE

NAUD

- Réversible.
- Réf. : 031189D/G

9,98 €HT

POINTE D/G

NAUD

- Pointe réversible.
 - Origine.
- Réf. : 031235D/G

NAUD

28

FORGES GORCE



10,35 €HT

MARTEAU FORESTIER II
FORGES DE GORCE
• 60 x 26 plein.
Réf. : FG00502A

1 048 €HT

ROTOR DE DÉBROUSSAILLAGE
SPIRE H/H
FORGES DE GORCE
• 1,20 m - 60 couteaux.
• Adaptable Rousseau Noremat.
• Sans palier.
Réf. : FG0000714

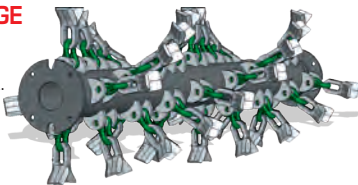

8,05 €HT

ENSEMBLE DUOMATIC
FORGES DE GORCE
• Comprend 2 fléaux + 1 manille.
• Montage rapide.
Réf. : FG000790 +2 FG000051



109 €HT

COUPEAU MILLÉNIUM
FORGES DE GORCE
• Épaisseur 8 mm.
• Sac de 100.
Réf. : FG000050



82 €HT

FLÉAUX UNIVERSELS
FORGES DE GORCE
• Sac de 100.
• 40 x 8 mm.
• Lg 97 mm.
Réf. : FG408



9,90 €HT

ENSEMBLE TRIDENT
FORGES DE GORCE
• Meilleure coupe.
• Comprend 2 fléaux + 1 couteau plat + 1 manille carrée.
Réf. : FG300013



56 €HT

DENT CARRÉE 35 MM
35 x 35.
• Avec soc.
• Grand dégagement.
Réf. : RZ35CVD



7,45 €HT

SOC CHISEL
DOUBLE CŒUR
Entraxe 45/75.
• 2 trous diam. 12.
• 1 lumière.
• 460 x 135 x 20.
Réf. : CP489071



6,60 €HT

SOC CHISEL
55 x 15 x 400.
• Entraxe 45/60.
Réf. : LS5515FA



4,95 €HT

COUPEAU Y
DESVOYS PIÈCES
Réf. : 1201443P



12 €HT

MARTEAU B1
DESVOYS PIÈCES
Réf. : 1200497P



3,30 €HT

COUPEAU «Y» 15
MASCHIO PIÈCES
• Pour Birba/Furba.
Réf. : M03400406R



9,05 €HT

MARTEAU 14
MASCHIO PIÈCES
• Pour Bisonte, Giraffa, CR, Corazza, Tigre, Giraffona.
Réf. : M03400410R



rousseau

FLÉAUX FORGEX
ROUSSEAU PIÈCES
• Sac de 100.
Réf. : 525443



FLÉAUX UNIVERSELS
ROUSSEAU PIÈCES
• Sac de 100.
Réf. : 525430



ROTOR DE DÉBROUSSAILLAGE
ROUSSEAU PIÈCES
• Avec palier 1,20 m.
• 60 fléaux Forgex et 30 manilles renforcées diam. 14.
Réf. : 376393



ROTOR BOIS DE DÉBROUSSAILLAGE
FLASQUES
ROUSSEAU PIÈCES
• Épaisseur 8 mm avec palier.
Réf. : 376317



Voir nos conditions spécifiques CAMPA

3,35 €HT

SOC RÉVERSIBLE
265 x 65 x 8 EA45
Réf. : CP780GP



1,05 €HT

SOC DE CULTIVATEUR
210 x 36 x 6 ad
Réf. : CP314GP



9,65 €HT

SOC TWIST
490 x 75 x 10 EA45/75
Réf. : CP121GP



29



PRIX SPECIAL CAMPA

~~51,09 €HT~~
45,98 €HT



POINTE HORSCH
AGRICARB
• 260 x 80 x 18.
Réf. : SCH0080H

PRIX SPECIAL CAMPA

~~52,12 €HT~~
46,90 €HT



POINTE LEMKEN
AGRICARB
• 240 x 80 x 18.
Réf. : BDL4441C

PRIX SPECIAL CAMPA

~~73,27 €HT~~
65,94 €HT



SOC CHISEL
AGRICARB
• 330 x 70 x 15.
• EA 45/80.
Réf. : SCU7012

PRIX SPECIAL CAMPA

~~63,67 €HT~~
57,30 €HT



DENT AMAZONE
AGRICARB
• Cultimix.
Réf. : DHA7496

Agri Carb
www.agricarb.com

PIÈCES SEMI-TECHNIQUES

PIÈCES ORIGINE

KUHN

494 €^{HT}

PALIER DE DISCOVER

KUHN
•XS, XM, XL.

Réf. : H2200030

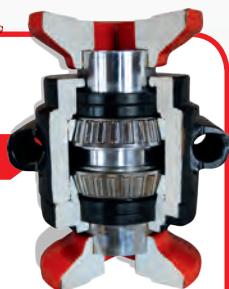

153 €^{HT}

SUPPORT DE LAME

KUHN
•35 cannelures.
•Pour gamme 1002.
Réf. : 52569300



2368 €^{HT}

**TAPIS COMPLET
POUR ALTOR ATHENOR 7560**

KUHN
Réf. : A5295252

134,55 €^{HT}

JEU DE CHAÎNES

KUHN
•Pour Altor 4560.
Réf. : A5250726



29,60 €^{HT}

NOIX D'ENTRAÎNEMENT

KUHN
•Pour Primor et Minotor.
Réf. : A5210055



PIÈCES ADAPTABLES

38 €^{HT}

NOIX ÉTOILÉE

•Convient pour
épandeur Kemper.
•6 dents.
•Alésage 35 mm.

Réf. : 7552150105



28 €^{HT}

**NOIX ÉTOILÉE
POUR ÉPANDEUR
MENGELE**

Réf. : 7552150106



16,50 €^{HT}

MOYEU ADAPTABLE

•Convient pour Amazone.
•réf Origine 3806500.

Réf. : 18018090



45 €^{HT}

**ARBRE
DE HERSES
À DISQUES**

•Convient pour Lemken.
•Réf origine : 4550301.
Réf. : 560174550301



MONOSEM

**Pour réussir vos semis
de printemps, pensez à
changer les pièces d'usure**



**ENFOUSSEUR
FERTILISATEUR À SOC**

Botte de fertilisateur complète ou
pointe de botte démontable seule.
Réf. : 640030093

**DISQUE
NU ET INSERT**

Pour semoir pneumatique.

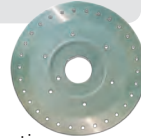

Soc complet ou pointe
interchangeable seule
pour semoir actuel ou ancien
(MECA, PNU, NG, NC...)

SOC BETTERAVE

Réf. : 66004327



SOC MAÏS

Réf. : 66004382



SOC MAÏS BAS

Réf. : 66004381



**SOC MÉCA V4 SPÉCIAL
BETTERAVE**

MONOSEM PIÈCES
•Soc complet ou pointe
interchangeable seule pour semoir
actuel ou ancien (MECA, PNU,
NG, NC...)



360 €^{HT}

**PALIER CARRÉ
DE 40**

GRÉGOIRE BESSON PIÈCES

•Palier complet carré
de 40 en fonte.

Réf. : 850104092



109 €^{HT}

**PALIER ROULEAU
HERSE H.42**

MASCHIO PIÈCES
•Modèles DC, DCR,
DM, DMR.

Réf. : M43400467



2,40 €^{HT}

**PROTECTION
COUPEAU**

MASCHIO PIÈCES
•Pour DC, DM.

Réf. : M38100215



8,30 €^{HT}

**PALIER
POUR DISQUE
DE SEMOIR
ADAPTABLE**

•Convient pour Amazone.
réf. origine 3457400 - 3384400.

Réf. : 18018031



17,05 €^{HT}

**PALIER
PACKER
COMPLET**

•Diam. 60 mm.

Réf. : 805UCF212

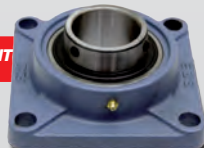

79 €^{HT}

PALIER

•Pour Väderstad.
•Adaptable.
•Réf. origine 440488.

Réf. : 71044088



PIÈCES ORIGINE

30

2 172^{HT} €



KIT DPAE GRANDE CULTURE

BEDOUELLE DISTRIBUTION

- Ordinateur Bravo 180S, 4/5 voies.
- Groupe de commande DPAE Bravo 180/300.
- 5 voies 20 bars 180 l/min.

Réf. : 45DIVGC



BUSES

3,35 €^{HT}

BUSE AIXR 110° POM JET PLAT ANTI-DERIVE

- TEEJET**
- Grande culture.
 - Pression nominale recommandée de 1 à 6 bars.
 - Pré-orifice et porte-insert en polymère.
 - Écartement de 50 cm entre les buses.
 - Couleur grise et autres couleurs.

Réf. : 716757

412 €^{HT}

LOT DE 50 BUSES CVI TWIN 110

- ALBUZ**
- Céramique.
 - Anti-dérive double fente.
 - Basse pression.
 - Couleur lilas et autres couleurs.

Réf. : 10478

299 €^{HT}

BUSES FASTCAP 6 FILETS

- HYPRO**
- Résine.
 - Lot de 50.
 - Pour engrais liquide.
 - Bleu et autres couleurs.

Réf. : 12004



319 €^{HT}

POMPE POLY 2073VS BUISARD

- Std + plaque.
- Débit 75 l/min.
- Pression 20 bars.
- Clapet en polypropylène.
- Pompe 3 pistons membranes.

Réf. : 720152



460 €^{HT}

POMPE HAUTE PRESSION PA730

- Débit 70 l/min.
- Pression 40 bars.
- Arbre cannelé avant 1"3/8.
- Pompe 3 pistons membranes.
- 550 tr/min.
- Puissance : 5,3 kW.

Réf. : 720062



519 €^{HT}

POMPE PULVÉ IP D 133

- Basse pression 20 bars.
- 133 l/min.

Réf. : 45553



832 €^{HT}

COMPTEUR PULVANNE NV-DN50

- SODIFAG**
- Programmable et à coupure automatique pour le remplissage des cuves de pulvérisateurs.
 - Eau et engrais liquide.

Réf. : C102A

1 249 €^{HT}

VOLUCOMPTEUR 2" PROGRAMMABLE BEDOUELLE DISTRIBUTION

- Débitmètre 2" (Ø 50).
- 10-500 l/min.
- Autonomie de 10 ans.
- Pression : 0,5-10 bars.
- Clavier intuitif type smartphone.
- Sans branchement électrique.

Réf. : 60360

38 €^{HT}

MANOMÈTRE BUISARD

- Échelle dilatée diam. 63.
- 0-25 bars.

Réf. : 717139



31



adi
original

La gamme la plus complète du marché

DÉMARREURS

219 €^{HT}

DÉMARREUR

- ADI**
- Pour Case IH.
 - 3 kW, 12 V.
 - Avec réducteur.

Réf. : DEM1137

234 €^{HT}

DÉMARREUR

- ADI**
- 12 V - 3 kW.
 - Pour moteur Perkins.
 - Démarreur à réducteur puissant et résistant.

Réf. : DEM708041

174 €^{HT}

DÉMARREUR

- ADI**
- 12 V.
 - 0,8 kW.
 - 9 dents Kubota.

Réf. : DEM60673

ALTERNATEURS

99 €^{HT}

ALTERNATEUR

- ADI**
- Pour moteur Perkins.
 - 12 V - 43 A.
 - Arbre poulie 15 mm.

Réf. : AGN1067L

99 €^{HT}

ALTERNATEUR

- ADI**
- 12 V - 65 A.
 - Pour moteur DEUTZ.

Réf. : AGN90339

188 €^{HT}

ALTERNATEUR

- ADI**
- 12 V, 40 A.
 - Pour moteur Kubota.

Réf. : AGN0551E



5x1 190^{HT} €

CHARGEUR FX ECO 100

FAUCHEUX

- Parallélogramme mécanique.
- Adaptation neuve au choix.
- Commande DISTRIPILOT.
- Porte-outils Fauchoux.

Option : Multicoupleur

Réf. : FXEco100M

SMA FAUCHEUX

FINANCEMENT
5 campagnes
à taux **0%** ⁽¹⁾



NOUVEAUTÉ 2015

Disponible en **8 m**

1 499^{HT} €

HERSE ÉBOUSEUSE À CHÂINONS

CAMPA

- Pour pour scarification, émoussage, raclage.
- Chaînes en fonte lourdes, réversibles et flottants.
- 2 barres d'écrêtage avant et lame arrière de finition.
- Attelage en profilé renforcé.
- Existe en 5, 6 et 8 m. (Photo : modèle 8 m).

Réf. : HCC500



FINANCEMENT
5 campagnes
à taux **0%** ⁽¹⁾

LES PLUS CAMPA

Existe en monolevier avec autostop



1 885

5x2 399^{HT} €

ENRUBANNEUSE TRAÎNÉE **Conor**

CONOR

- Entraînement de table pignon/couronne.
- 4 courroies et rouleaux grand diamètre.
- Plots de centrage coniques.
- Châssis surdimensionné avec déchargement arrière.
- Accrochage et coupe-film automatisé de série.
- Homologuée DREAL 40 km/h.
- Flèche réglable.
- Téléflexibles et boîtier de contrôle.

Option : Double distributeur, commande électronique ou monolevier

Réf. : 9700C

32

829 €^{HT}

BÉTONNIÈRE AGRICOLE

ALTRAD

- 3 points.
- 450 l.
- 3 jeux de doubles pales de malaxage.
- Basculement démultiplié.
- Chaîne de transmission réglable.

Réf. : AG45GF00



910 €^{HT}

REMORQUE BOIS 2,50 M

CAMPA

- 251 x 133 x 40.
- PTAC 750 kg.
- Deux essieux de 750 kg.

Option : Roue de secours tarif 50€^{HT} avec support offert.

Réf. : 34450V



(1) Conditions de l'offre de financement à 0% (1) sur les: Pailleuse LUCAS CASTOR réf 601-403263, Remorque CHEVANCE réf. 21751, broyeurs DR4 DESVOYS Réf 4333, Epaveuses ROLISSEAU KASTOR Initiale 500 PA, Remorque LEGRAND Gamme Platinum, Plateau COSNET TRANSPORTER 17 réf : 111388, Chargeur FAUCHEUX FX Eco 100 M et Enrubanneuse CONDR 9700C neuves et disponibles en stock. Taux nominal annuel de 0% (hors frais de dossiers et hors assurance facultative) pour un prêt amortissable, avec 1 échéance annuelle dont la première à 1 mois de la livraison, suivie de 4 échéances annuelles. Offre soumise à conditions pour les matériels cités ci-dessus, vendus exclusivement neufs par les concessionnaires du réseau SOCODICOR-CAMPA participant à l'opération. Sous réserve d'acceptation du crédit par CM CIC BAIL ou AGLIDR, prêteurs. Offre valable jusqu'au 4 Avril 2015. Quantité limitée aux Stocks disponibles. Offre réservée aux exploitants agricoles, CUMA, entreprises de travaux agricoles ou toutes autres activités professionnelles relevant du régime agricole ou inscrites comme tel aux registres du commerce.

Votre centre distributeur

www.campa.net

CAMPA / SOCODICOR

14 rue de la Maison-Rouge - Lognes - 77437 MARNE-LA-VALLÉE cedex 2

Tél. 01 60 17 16 04 - Fax 01 64 80 79 25

www.campa.net

les PERMANENTS CAMPA

JOURDAIN

N°1 MONDIAL DU TUBULAIRE BOVIN



3 clics
pour pré-réserver
www.campa.net

1 480 € HT

**SILO MONOBLOC
4 PIEDS - 5,7 M³**

CAMPA
• Cône déporté
• livré avec échelle
et garde fou.
Réf. : 1134515

Rebord d'auge ouvrant
facilite l'approvisionnement
et le nettoyage
(Brevet no 01 03 204).



Passage de tête
rationnel et anti-gaspillage.
Convient parfaitement
aux races encornées

**RÂTELIER 4
FACES FESTONS
JOURDAIN**

• Râtelier très robuste
de 2 m x 2 m.
• Avec 4 côtés
identiques, en tube
diam. 60 mm.

Réf. : RA40

**NOURRISSEUR SÉLECTIF 2 M
JOURDAIN**

• Réserve de 950 litres, auge 2 m.
• Enclos 2,20 m x 1,90 m.
• Trappe de débit.
• Pieds renforcés et réglables.

Réf. : NO7000



**TRANSPANEL +
16 PANNEAUX DE
CONTENTION 2,40 M
ET 2 PASSAGES
JOURDAIN**

Réf. : PKPA60



Gamme disponible dans nos centres distributeurs

279 € HT

BROUETTE

CAMPA
• 330 litres.
• Jantes plastiques rouges
Réf. : 1132311



399 € HT

RÂTELIER CIRCULAIRE

COSNET
• 12 places.
• Attelage renforcé.
Réf. : 1121111



99,90 € HT

**ÉLECTRIFICATEUR
SECTEUR CAMPA
SÉLECT CS400S**

CAMPA
• Électrificateur puissant
pour animaux difficiles
10 000 V, 4 500 mJ.
Réf. : 601708



299 € HT

AUGE CAMARGUE

CAMARGUE
• 5 x 0,80 m.
• Profondeur : 38 cm.
• Bordure anti-gaspillage.
• Poids : 155 kg.
Réf. : 1120245



LES PLUS
CAMPA

Pieds blaxonnés réglables

1 895 € HT

**BROSSE À VACHE COW
CLEANER DUO**

KERBL-EPE
• Grand confort
pour les animaux.
• Dimensions :
115 x 40 x 105 cm.
Réf. : 18810



les PERMANENTS CAMPA

des prix garantis*

3 399 € HT

TONNE À EAU 4000 L

CAMPA

- Bouts de cuve usinés dans la masse.
- Indicateur de niveau protégé.
- Pré-équipement gyrophare.
- Cric manuel.
- Éclairage LED.

Option : Abreuvoir à niveau constant

Réf. : T4000



12,5/80X15,3



Quantité, LIMITÉE

1 030 € HT

GYROBROYEUR SÉRIE SPECIALE 1,50 M

DESVOYS

- Attelage cat.2, déportable.
- Rotor monolame ou disque.
- Cardan sécurité boulons.
- Hauteur de coupe réglable sur patins.
- Anti-projections avant et arrière.

Réf. : 2751

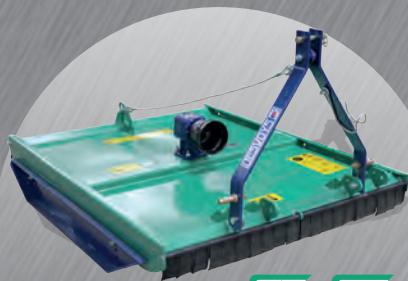

308



540

5 499 € HT

HERSE DE PRAIRIE 7,2 M

CAMPA

- 2 rangées de racleurs et de dents.
- Châssis 8 mm galvanisé.
- Repliage hydraulique.
- 2,5 m transport.



Herse de prairie 6 m

- 2 rangées de racleurs et de dents.
- Châssis 8 mm galvanisé.
- Repliage hydraulique.
- 2,5 m transport.

4 100 € HT

1 340 € HT

GODET MASTER 2 M

DESVOYS

- Lame d'usure soudée.
- Basculement 2 vérins.
- Existe en 2,25 m et 2,5 m.

Réf. : 7415



2



1,05



1,35



474

Réf. : 7416

- Lame d'usure soudée.
- Basculement 2 vérins DE.
- Attelage cat. 2 en chapes.
- Existe en 2 m et 2,5 m.



2,25



1,05



1,52



504

1 430 € HT

Réf. : 1425

- Lame d'usure soudée.
- Basculement 2 vérins.
- Existe en 2 m et 2,25 m.



2,50



1,05



1,69



534

1 550 € HT

479 € HT

BENNETTE 1,60 M

DESVOYS

- Gamme lourde.
- Porte simple et double ouverture.
- Basculement avant.
- Lame rabot.

Option : Rehausses et porte

Réf. : 1603



BENNETTE 1,80 M

- Gamme lourde.
- Porte simple et double ouverture.
- Basculement avant.
- Lame rabot.

Réf. : 1703

530 € HT

959 € HT

FENDEUSE F13 PH

CAMPA

- Puissance 13 t.
- 2 vitesses de descente.
- Dégagement 1,08 m.
- Vérin escamotable.
- Poids 230 kg.
- Conforme à la norme européenne EN609-01.
- 2 vitesses de descente.

Réf. : 70002D



1 899 € HT

FENDEUSE F18 PDF

CAMPA

- Puissance 18 t.
- 2 vitesses de descente.
- Dégagement 1,08 m.
- Vis escamotable.
- Entraînement PDF 540 tr/min.
- Pompe 40 l/min avec huile et cardan.
- Poids 390 kg.
- Conforme à la norme européenne EN609-01.

Réf. : 70003D



799 € HT

SCIE WOODCUT 600 T

CAMPA

- Attelage 3 points.
- PDF 540 tr/min.
- Lame Ø 600 mm, 64 dents carbure et avoyage.
- 2 roues et poignées pour transport manuel.
- Conforme législation NF EN 1870-6+A1.

Réf. : WOODCUT600T



LES PLUS CAMPA

Avec cardan et lame carbure



001



102

le

PERMANENT CAMPA



1 599 € HT

PULVÉRISATEUR PRÉMISS 400 L

CAMPA

- Cuve de rinçage 40 l.
- Lave-mains 15 l.
- Pompe 70 l/min.
- Régulation à pression constante à réglage manuel.
- 1 Lav'ton.

Option : Rampes, enrouleur + lance



3 990 € HT

PELLE RÉTRO

CAMPA

- Pour tracteurs à partir de 50 CV.
- Déplacement latéral.
- Godet 40 cm.
- Profondeur de travail 2,20 m.
- Rayon 2,95 m, blocage hyd.
- Pompe multiplicateur de réservoir.
- Largeur de transport 1,30 m.

Réf. : BH220

OFFRE EXCLUSIVE CAMPA
CENTRE DISTRIBUTEUR

3 clics
pour pré-réserver
www.campa.net

BONS PLANS CAMPA
CENTRE DISTRIBUTEUR

1 200 € HT

PINCE BALLE DESVOYS

- Prédiposition pour attelage chargeur ou télescopique.
- Bras mobiles flottants synchronisés par dispositif de ressorts.
- Articulations munies de bagues d'usure pour une longévité accrue.
- Fermeture des pinces double effet.

Option : Adaptation en supplément

Réf. : 7200



270

LES PLUS CAMPA

Adaptable sur porte-pales

1 549 € HT

BALAYEUSE HYPERNET

CAMPA

- Balai polymère 2 m de large et 0,55 m de diamètre.
- Attelage orientable droite et gauche 20°.
- 2 roues de contrôle.
- Entraînement pompe tracteur.
- Bavette anti-projection.

Option : Orientation hydraulique



999 € HT

TRÉMIE SEMENCES FAUCHEUX

- Vol. 21 quintaux.
- Hauteur 1,76 m.
- Sortie tubulaire 160 mm.
- Fermeture auto par guillotine à ressort.
- Entraxe 1,01 m.

Réf. : 4914-3656



OFFERT

Joues et contre lame boulonnées

3 490 € HT

BENNE MULTIFONCTION 2,45 M.

LAMY

- Grappin à dents soudées.
- Vérins arrière = ouverture et fermeture (1,59m) totale le long d'un mur.
- Volume optimisé.

Réf. : BM.R 2 24,5 / GRL.2 24,5 (CLB+J)



2,45



1,5



650



PROMO CAMPA
CENTRE DISTRIBUTEUR



2,45



2,5

LAMY
LES CONSTRUCTEURS

1 799 € HT

BENNE REPRISE CÉRÉALES

LAMY

- Largeur 2,45 m - 2500 L.
- Renforts extérieurs caissonnage.
- Rehausse renforcée sur toute la largeur.
- Adaptation toutes marques.

Option : Contre-lame boulonnée

Réf. : BRC 24,5/25

ANENTS MPA



3 clics
pour pré-réserver
www.campa.net



749 €HT

CUVE DE RAVITAILLEMENT 450 L

CAMPA

- 12 V - 40 l/min.
- Flexible 6 m.
- 6 m de câble avec pinces.
- Pistolet automatique.
- Kit de filtration pour les particules et pour l'eau.
- Jauge.

Réf. : 136288

LES PLUS
CAMPA
Bonne maniabilité



999 €HT

**ENSEMBLE DE STOCKAGE
PEHD 1500 LITRES
+ STATION 46 L/MIN
CAMPA**

- Traité anti-UV double enveloppe avec rétention intégrée.
- Équipé avec station de transfert.
- Avec pompe 46 l/min monophasée.
- Avec compteur, filtration, flexible de refoulement 6 m et pistolet automatique.

Réf. : 145554



1 990 €HT

**CUVE DE STOCKAGE
GNR 2 500 LITRES
CAMPA**

- Double paroi PEHD.
- Pompe 46 l/min.
- Station compteur 3 chiffres.
- Flexible 6 m, pistolet auto.

Réf. : 145550



299 €HT

**STATION FUEL
SUR PLAQUE
46 L/MIN
CAMPA**

- Filtre avec indicateur de colmatage.
- Refoulement 6 m.
- Volucompteur.
- Pistolet automatique.

Réf. : 159019



369 €HT

**STATION
SUR PLATINE
MÉTALLIQUE
70 L/MIN
CAMPA**

- filtre avec indicateur de colmatage.
- Flexible 5 m.
- Refoulement 8 m.

Réf. : 159020



229 €HT

**PULVÉRISATEUR
ECOSPRAY DSE955
CAMPA**

- Pompe 8,3 l/min.
- Régulateur de pression.
- Manomètre.
- Coupure avec retour en cuve.
- Tuyau 10 mm, longueur 4,5 m.

Réf. : DSE955CAMPA

LES PLUS
CAMPA
Régulateur de pression

490 €HT

**COMPRESSEUR CAMPA CS
VT25/150**

CAMPA

- 25 m³/h - 150 litres - 10 bars.
- 2 CV triphasé.
- Groupe fonte bicylindre en V.
- Sortie directe.
- Raccord rapide.
- Mobile.

Réf. : 145310



785 €HT

**COMPRESSEUR CAMPA CS
VT35/270**

CAMPA

- 35 m³/h - 270 litres - 10 bars.
- 5,5 CV triphasé.
- Groupe fonte tricylindre en W.
- Sortie directe.
- Raccord rapide.
- Fixe.

Réf. : 160904



LES PLUS
CAMPA

Spécial Quad

560 €HT

**DISTRIBUTEUR
ANTILIMACE T24**

DELIMBE

- 70 litres.
- Largeur d'épandage 24 mètres fixe.

Option : 28 m et réglage largeur

Réf. : T24

MÉLANGEUSE PROFILE PLUS

KUHN

- Mélangeuses à deux vis verticales avec capacités : 16, 18 et 20 m³.
- Turbine de paillage de grand diamètre pour une projection à 18 m à droite.
- Demande de puissance faible (7ch/tonne de mélange) grâce à sa conception de vis optimisant le flux de produits sans phénomène de coincement.
- Débit : 130 Kg de paille/minute.



Concept GEO-ASPIRATION
grâce au brevet **VENTIDRIVE**
(forme exclusive de la trappe de paillage)

Mélange par deux vis verticales



Trappe asymétrique VENTIDRIVE



DÉSILEUSE PAILLEUSE DISTRIBUTRICE ALTOR 5070 M

KUHN

- Capacité utile de caisse 5 m³.
- Chargement de tous les formats de balles rondes et cubiques.
- Distribution tout fourrage (brins longs) grâce au dispositif breveté POLYDRIVE®.
- Goulotte polyvalente de distribution et de paillage (orientable sur 300° en option).
- Equipement complet de base : fond turbine acier inox, feux à LED, trappe de propreté.

Option : Trémie mélangeuse MIX-CONTROL pour les rations semi-complètes et passerelle



LES ESSENTIELS

à partir de

13 999 €^{HT}

PAILLEUSE DISTRIBUTRICE PRIMOR 2060 M

KUHN

- Pailleuse distributrice tout fourrage portée.
- Démêleur multi-disques entraînement courroie débrayable breveté POLYDRIVE.
- Commande électrique de série.

Option : Goulotte orientable sur 300°

Réf. : PRIMOR2060MA01



TRAVAIL DU SOL

DÉCHAUMEUR DENTS/DISQUES PERFORMER



Montage possible des
semoirs de couverts
végétaux SH 151 et SH 401



KUHN

- Outils traînés en 4 et 5 mètres.
- Tracteurs jusqu'à 500 ch.
- 2 rangées de disques indépendants.
- 4 rangées de dents.
- 1 rangée de disques de nivellement.
- Nouveau rouleau HD-Liner 700.
- Intégralité des réglages hydrauliques.

7 CAMPAGNES
À 0%*

FINANCEMENT
PERSONNALISÉ



NOUVEAU rouleau
HD liner 600 et 700

* Offre de financement exceptionnelle sur toute la gamme de déchaumage, valable jusqu'au 30/11/2015.
Voir conditions d'obtention auprès du réseau de Partenaires Agréés KUHN SOL.



HERSE ROTATIVE HR 6004 DR
KUHN

- Chevalet et châssis central en profilé rectangulaire de grande section, avec verrouillage hydraulique pour le transport.
- Carter central pour tracteur de très forte puissance avec circulateur d'huile.
- Centre de gravité proche du tracteur.
- Lames à fixation rapide, avec revêtement carbure « DURAKUHN » de série.
- Existe avec rouleau Maxicage, Packer PK2, Maxipacker, Steeliner et Packliner.

Réf. : HR6004DR

à partir de

4 599 €HT

FRAISE CULTIROTOR EL 82-155

KUHN

- Châssis et capot monocoques de forte section.
- Entraînement du rotor par pignons en acier forgé et cémenté sous carter à bain d'huile.
- Rotor bèches hélicoïdales de 525 mm de diamètre, largeur de travail 1,55 m.
- Contrôle de profondeur par roulettes de contrôle ou patins.
- Existe aussi en 1,30 m, 1,80 m et 2,05 m de largeur de travail.

Réf. : EL53-155A01



LES ESSENTIELS



**Entraînement du rotor
par pignons en acier forgé
et cémenté sous carter
à bain d'huile**

Disponibilité selon points de vente. Prix conseillés sans reprise pour paiement comptant et enlèvement des matériels non montés.



Boitier CCI KUHN



DISTRIBUTEUR D'ENGRAIS AXIS 50.1 H-EMC W ISOBUS

KUHN

- Système exclusif H EMC, entraînement hydraulique des plateaux avec régulation à pesée sur chaque plateau = 2 fois plus de précision !
- Machine Isobus, tous les réglages se font depuis le terminal de commande.
- Varispread : largeur de travail variable en cours d'épandage, possible par GPS.
- Capacité de 4000 litres – 4 tonnes.
- Largeur de travail jusqu'à 50 m.

Réf. : AXIS501W ISOBUS



Régulation hydraulique de l'entraînement des disques

8 sections de largeur de travail



DISTRIBUTEUR D'ENGRAIS AXIS 40.1 W KUHN

- De 1200 à 3000 litres de capacité de cuve.
- Pesée de haute précision idéalement intégrée au châssis de l'appareil pour une pesée en continu.
- Boitier Quantron E2, avec écran couleur.
- Modulation de dose simultanée ou individuelle sur chaque côté, gestion jusqu'à 200 parcelles.
- Compatible pour l'agriculture de précision.
- Débit jusqu'à 500 kg/minute.
- Réglage par déplacement du point de chute.
- Largeur d'épandage de 12 à 42 m.

Réf. : AXIS401W

LES ESSENTIELS

à partir de

3 949 € HT

ÉPANDÉUR D'ENGRAIS MDS 19.1 C KUHN

- Distributeur d'engrais pour la polyculture/élevage.
- Boitier E-CLICK : facilité d'utilisation avec l'ouverture électrique des trappes séparées gauche/droite.
- Qualité de l'engrais préservée avec l'agitateur à rotation lente.
- Largeur de travail de 10 à 24m.
- Capacité de trémie de 900 à 1800 L.

Option : Bâche, rehausse de trémie, limiteur de bordure.

Réf. : MDS191A13



Commande électrique E-Click





BROYAGE



BROYEUR RM 610 R

KUHN

- Châssis surdimensionné, baguage de toutes les articulations, arrêt en rotation des axes.
- Rotor à huit rangées d'outils disposés en hélice pour une meilleure qualité de broyage et monté sur roulements lubrifiés à vie.
- Tôle de blindage et contre-lames boulonnées.
- Centre de gravité proche du tracteur avec système de verrouillage au transport.
- Puissance admissible 260 ch.

Réf. : RM610R

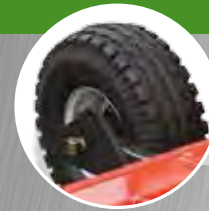

4 roues pour un meilleur suivi du terrain



Double transmission jusqu'à 260 ch.



Châssis surdimensionné



BROYEUR BP 280

KUHN

- Broyeur polyvalent en 2,40, 2,80 et 3,05 m.
- Idéal exploitation polyculture-élevage & entretien des pâtures.
- Déport latéral mécanique 580 mm de série.
- Tension automatique des courroies.

Option : Attelage hydraulique déportable sur 58 cm par glissière.

Réf. : BP280

LES ESSENTIELS

à partir de

4 599 € HT

BROYEUR BKE 250

KUHN

- Idéal pour l'entretien de surfaces enherbées, pour une utilisation sur tracteur de 35 à 60 ch.
- Contrôle de la hauteur de travail par rouleau ou 2 roues semi pivotantes.
- Attelage fixe à 2 positions ou à déport hydraulique par coulissement.

Réf. : BKE250A01



OUI



2,50



ILS TRAVAILLENT COMME UNE TONDEUSE !

Les marteaux cuillères montés de série ont une forme spécifique brevetée afin d'éviter d'endommager le rotor

Disponibilité selon points de vente. Prix conseillés sans reprise pour paiement comptant et enlèvement des matériels non montés.

